

Ivan Rončák  
Gabriel Šípoš  
Tomáš Jacko

# **PROTIKORUPČNÉ MINIMUM 2010 PRE SAMOSPRÁVY**

Hodnotenia, odporúčania a stav korupcie  
v miestnych samosprávach na Slovensku

## **PROTIKORUPČNÉ MINIMUM 2010 PRE SAMOSPRÁVY**

Hodnotenia, odporúčania a stav korupcie v miestnych samosprávach na Slovensku

Ivan Rončák  
Gabriel Šípoš  
Tomáš Jacko

© Transparency International Slovensko, Bratislava, november 2010  
Všetky práva vyhradené.

Transparency International Slovensko  
Bajkalská 25, 827 18 Bratislava 212  
tel./fax: 02/ 5341 7207  
www.transparency.sk, tis@transparency.sk

Motív na obale: FreePhotosBank.com

Vydané s podporou  OPEN SOCIETY INSTITUTE

Pre Transparency International Slovensko vydal: Adin, s. r. o.

**ISBN 978-80-89244-75-1**



TRANSPARENCY  
INTERNATIONAL  
SLOVENSKO

Ivan Rončák  
Gabriel Šípoš  
Tomáš Jacko

## **PROTIKORUPČNÉ MINIMUM 2010 PRE SAMOSPRÁVY**

Hodnotenia, odporúčania a stav korupcie  
v miestnych samosprávach na Slovensku

**Bratislava**  
**november 2010**

---

Vydané s podporou



OPEN SOCIETY INSTITUTE

Transparency International Slovensko (TIS) je nezisková, nestranička mimovládna organizácia so sídlom v Bratislave. Je národnou pobočkou celosvetovej mimovládnej organizácie Transparency International a na Slovensku pôsobí od roku 1998. TIS sa venuje predovšetkým otázkam spojeným s korupciou vo verejnom sektore Slovenska, a to na centrálnej úrovni ako aj na úrovni decentralizovanej správy vecí verejných. Medzi hlavné ciele TIS patrí podpora a presadzovanie takých hodnôt v slovenskom verejnom sektore, akými sú transparentnosť, zodpovednosť, dôvera a integrita, ktoré významným spôsobom pomáhajú znižovať korupciu. Aktuálne informácie sú dostupné na [www.transparency.sk](http://www.transparency.sk).

---

TRANSPARENCY INTERNATIONAL SLOVENSKO

Bajkalská 25, 827 18 Bratislava 212

tel./fax: 02/5341 7207

[www.transparency.sk](http://www.transparency.sk)

# OBSAH

<b>Predslov</b> .....	<b>6</b>
<b>1. Rozsah a stav korupcie v miestnej samospráve na Slovensku</b> .....	<b>7</b>
(Ivan Rončák)	
<b>2. Otvorená samospráva 2010: hodnotenie 100 najväčších samospráv na Slovensku</b> .....	<b>15</b>
(Tomáš Jacko, Gabriel Šípoš)	
<b>3. Hodnotenie volebných programov kandidátov na primátorov a starostov v 20 najväčších samosprávach Slovenska</b> .....	<b>29</b>
(Gabriel Šípoš)	
<b>4. Protikorupčné odporúčania pre samosprávy</b> .....	<b>46</b>
(Ivan Rončák, Tomáš Jacko, Gabriel Šípoš)	
<b>O autoroch</b> .....	<b>56</b>
<b>Zdroje</b> .....	<b>57</b>
<b>Príloha 1</b>	
<b>Rebríček Otvorená samospráva 2010: hodnotenie 100 najväčších samospráv na Slovensku</b> .....	<b>58</b>

## PREDSLOV

Publikácia *Protikorupčné minimum 2010 pre samosprávy* vychádza pri príležitosti novembrových komunálnych volieb 2010. Podobne ako prvý diel publikácie, *Protikorupčné minimum 2010*, ktorý vyšiel v máji 2010, sa kniha snaží zosumarizovať rozsah a stav korupcie, volebné programy kandidátov v nadchádzajúcich voľbách a tiež poskytnúť základný súbor odporúčaní pre transparentnejší a otvorenější výkon verejnej moci. Tentokrát však s dôrazom na miestne samosprávy. Transparency International Slovensko (TIS) tiež zostavila rebríček **Otvorená samospráva 2010**, v ktorom zhodnotila 100 najväčších miestnych samospráv na Slovensku z pohľadu ich otvorenosti, kvality poskytovania informácií a zavedených protikorupčných nástrojov. Podobne ako v predchádzajúcej publikácii, kde sme poskytli verejnosti rebríček poslancov NR SR na základe ich hlasovania pri vybraných protikorupčných zákonoch, sme samosprávy zoradili podľa umiestnenia v našom rebríčku.

Dúfame, že tento rebríček rovnako ako ostatné hodnotenia a postrehy v tejto publikácii padnú na úžitok a pomôžu voličom, predstaviteľom samospráv a záujemcom o posty v samosprávach zorientovať sa v problematike. Kniha je určená tiež aktívnym občanom, ktorý sa chce dozvedieť viac o fungovaní samosprávy a o protikorupčných témach. Predstaví im základné mechanizmy, ktoré aj oni môžu vlastnou iniciatívou alebo prostredníctvom ich zástupcov presadiť v ich meste alebo obci.

Nech už voľby v novembri dopadnú akokoľvek, prajeme všetkým kandidátom veľa šťastia a v prípade zvolenia dostatok síl a politickej vôle presadiť snád' aj odporúčania obsiahnuté v tejto publikácii. Miestna politika poskytuje mnoho príležitostí na účasť verejnosti pri veciach verejných. V prípade negatívneho volebného výsledku je preto dôležité nezanevrieť na kontrolu miestnej moci, naďalej sa organizovať a informovať miestnu verejnosť o aktivitách volených a nevolených predstaviteľoch samospráv. Demokracia bez aktívnej účasti občanov nemôže fungovať.

Sponzorom tejto publikácie a tiež celého projektu *Presadzovanie protikorupčnej agendy v nadchádzajúcich parlamentných a komunálnych voľbách*, ktorého súčasťou boli tiež semináre pre miestnych aktivistov a záujemcov o získanie postov v miestnej samospráve, je Open Society Institute. Ďakujeme.

*Autori*

# 1. ROZSAH A STAV KORUPCIE V MIESTNEJ SAMOSPRAVE NA SLOVENSKU

*Ivan Rončák*

Vnímanie rozsahu a stavu korupcie v miestnej samospráve je aj pre odlišné podmienky v jednotlivých samosprávach oproti celonárodnej úrovni ťažšie vyčíslieť. Aj keď polovica obyvateľstva Slovenska žije v 100 najväčších samosprávach, druhá polovica až vo vyše 2800 obciach. Mnoho z nich nemá ani 100 obyvateľov a podmienky na život či poskytované verejné služby sú v nich preto úplne odlišné. Aj napriek tomu predstavujú nálady verejnosti a vnímanie korupcie v miestnej samospráve obyvateľstvom zaujímavý zdroj inšpirácie a možnosť nielen pre Transparency International Slovensko otestovať si názory obyvateľstva napríklad na dôležitosť a váhy našich odporúčaní.

TIS sa v roku 2010 rozhodla nezadať tradičný *kvantitívny* prieskum verejnej mienky na vyše 1000 respondentoch. Namiesto neho si dala vypracovať *kvalitatívny* prieskum vo forme focus groups pre mestá Martin a Krupina<sup>1</sup>. TIS tiež zadala kvantitatívny prieskum pre mesto Martin v počte 200 respondentov. Martin je totiž prvým mestom na Slovensku, ktoré prijalo komplexný protikorupčný program vrátane opatrení vypracovaných TIS<sup>2</sup>. Zaujímalo nás teda, čo si obyvatelia mesta po vyše roku od prijatia protikorupčných opatrení myslia.

Aj keď sa výsledky týchto dvoch prieskumov nedajú pokladať za presný a reprezentatívny odraz nálad obyvateľstva všetkých samospráv Slovenska, predstavujú zaujímavé postrehy a výsledky, ktoré sú navyše kompatibilné s kvantitatívnym a reprezentatívnym výskumom vypracovaným ešte v roku 2007. Tento prieskum verejnej mienky, ktorého predmetom boli názory verejnosti na miestnu samosprávu vrátane rozšírenosti korupcie z novembra 2007, považujeme za stále aktuálny, pretože oproti podobnému prieskumu z leta 2003<sup>3</sup> nezaznamenal výraznejšie zmeny. Dopĺňa ho teda kvalitatívny prieskum z Krupiny a Martina a celkový obraz o vnímaní korupcie občanmi v SR dotvára ešte kvantitatívny reprezentatívny prieskum v meste Martin.

Nasledujúce prezentované údaje tak pochádzajú z troch výskumov verejnej mienky:

1. kvantitatívneho prieskumu, ktorý pre Transparency International Slovensko uskutočnila agentúra FOCUS v dňoch od 30. októbra do 6. novembra 2007 na reprezentatívnej vzorke 1019 obyvateľov SR vo veku od 18 rokov,
2. kvantitatívneho sociologického prieskumu, ktorý pre TIS uskutočnila Agentúra MVK od 27. do 31. augusta 2010 na reprezentatívnej vzorke 200 obyvateľov mesta Martin vo veku od 18 rokov a

---

<sup>1</sup> TIS si vybrala Martin ako jedno z najväčších a naopak Krupinu ako jedno z najmenších miest SR.

<sup>2</sup> Projekt *Transparentné mesto* vypracovala TIS pre mesto Martin počas rokov 2008 a 2009.

<sup>3</sup> Prieskum agentúry FOCUS pre TIS bol realizovaný rovnakou metodikou v júli 2003 na vzorke 1011 respondentov

3. kvalitatívneho sociologického prieskumu, ktorý pre TIS uskutočnila Agentúra MVK v dňoch 26. a 27. augusta 2010 technikou skupinových besied (focus groups) na vzorke obyvateľov miest Martin a Krupina vo veku 25 až 54 rokov so stredoškolským a vyšším vzdelaním. V každom meste sa skupinovej besedy zúčastnilo po 9 respondentov s pomerným zastúpením mužov a žien.

## 1.1 VNÍMANIE MIERY ZÁVAŽNOSTI A SPOLOČENSKEJ NEBEZPEČNOSTI KORUPCIE

Respondenti v oboch mestách (Martine aj Krupine) na prvom mieste vybrali rovnaké problémy (nezamestnanosť, nízke príjmy a zdravotníctvo). Medzi vyjadreniami sa objavili aj problémy regionálnych rozdielov, súdnictva a okrajovo aj korupcie. Avšak pri zosumarizovaní odpovedí, v ktorých mohli respondenti označiť až štyri hlavné problémy súčasnosti, sa do popredia dostali aj otázky fungovania súdnictva, korupcie a klientelizmu.

**Graf 1: Najväznejšie problémy súčasnosti**

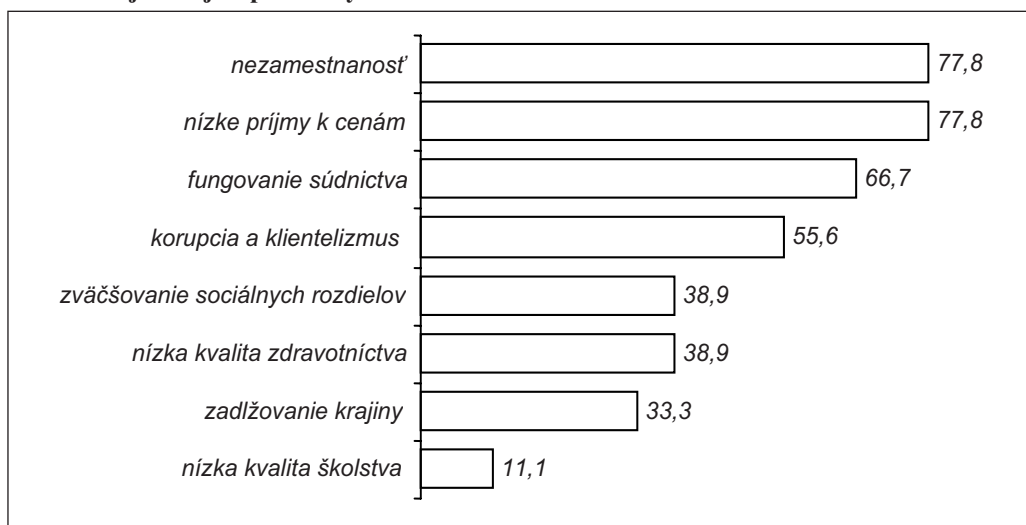

Zdroj: MVK (2010a)

Zo zoznamu rôznych prečinov majetkovej/finančnej povahy označili respondenti za štyri spoločensky najnebezpečnejšie (bez ohľadu na spôsobenú škodu) podvody pri verejnom obstarávaní, branie úplatkov a daňové úniky.



**Graf 2: Spoločensky najnebezpečnejšie prečiny**

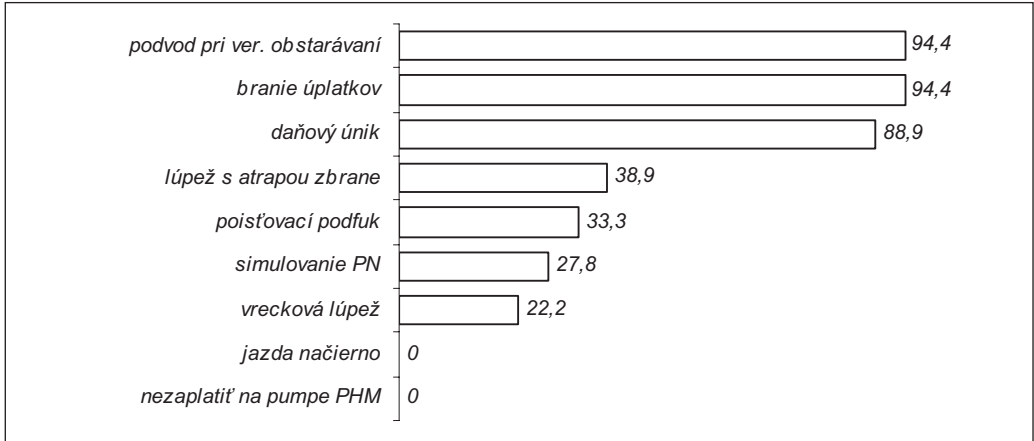

Zdroj: MVK (2010a)

## 1.2 MIERA ROZŠÍRENOSTI KORUPCIE V MIESTNEJ SAMOSPRÁVE OBCE/MESTA

Podľa reprezentatívneho prieskumu z roku 2007, rozšírenosť korupcie v miestnej samospráve svojej obce alebo mesta deklaruje 36% respondentov – pričom 6% respondentov korupciu označilo za veľmi rozšírenú a 30% respondentov za dosť rozšírenú. Opačný názor uviedla viac ako štvrtina respondentov (27%) – pričom 20% respondentov si myslí, že korupcia v miestnej samospráve ich obce, mesta je málo rozšírená a 7% respondentov, že vôbec neexistuje. Takmer štvrtina respondentov si myslí, že korupcia v miestnej samospráve ich obce, mesta síce existuje, ale jej rozšírenosť nevedeli posúdiť (24%). Na túto otázku nevedelo odpovedať, resp. nemá názor 12% respondentov.

**Graf 3: Rozšírenosť korupcie na miestnej úrovni<sup>4</sup>**

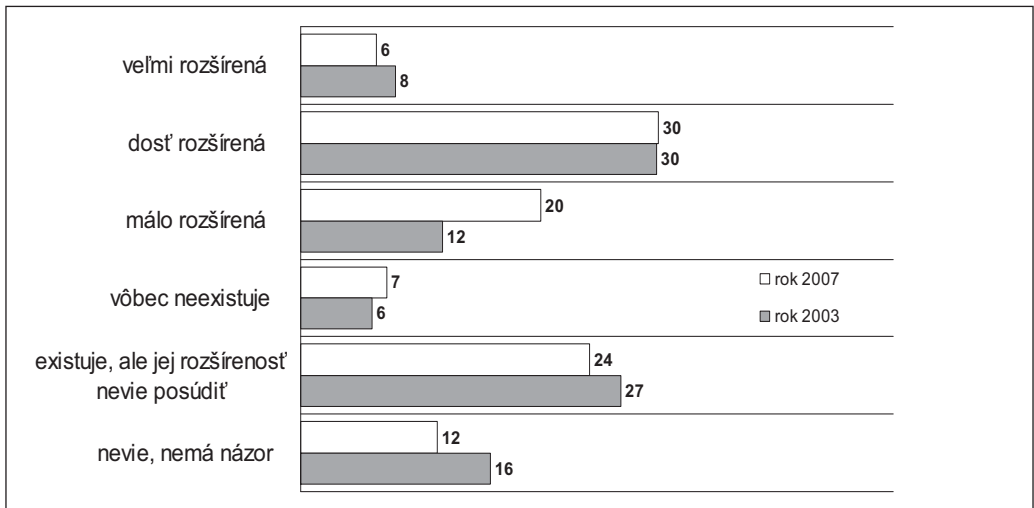

Zdroj: FOCUS (2007)

<sup>4</sup> % všetkých respondentov, N2007 = 1019, N2003 = 1011.

Medzi najčastejšie oblasti, v ktorých dochádza ku korupcii alebo klientelizmu patrí, podľa respondentov, najmä oblasť obsadzovania pracovných miest (51%). Korupciu, resp. klientelizmus v oblasti predaja obecných, mestských pozemkov a oblasť vydávania rôznych druhov povolení uviedlo po 41% respondentov. Približne tretina respondentov tiež uviedla, že korupcia alebo klientelizmus sa vyskytuje v nasledujúcich oblastiach: verejné obstarávanie (36%), stavebné konania (35%), prenájom nebytových priestorov (33%). Viac ako štvrtina respondentov tiež uviedla prenájom bytov (28%) a predaj bytov do osobného vlastníctva (26%).

**Graf 4: Oblasti, v ktorých dochádza ku korupcii<sup>5</sup>**

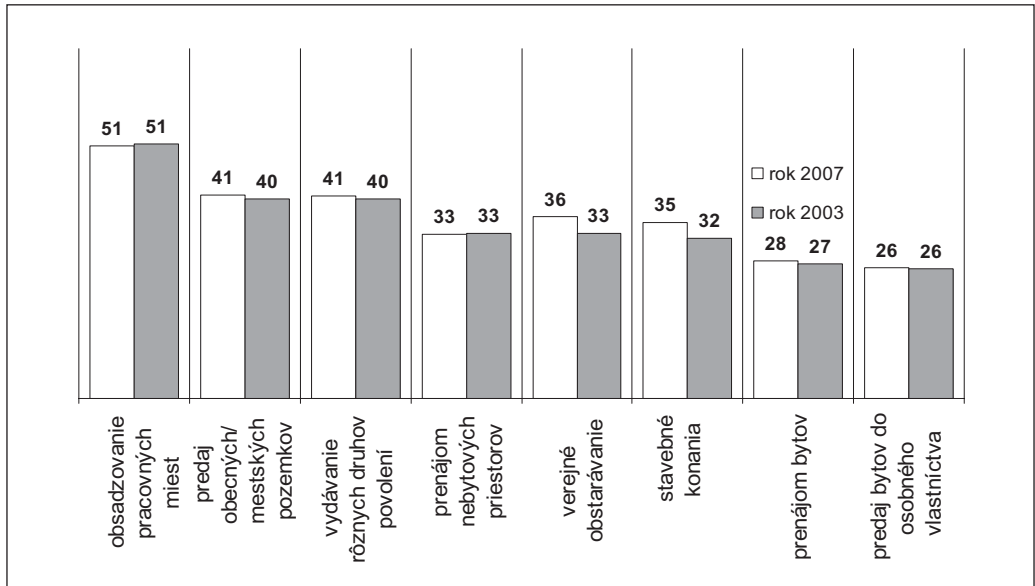

Zdroj: FOCUS (2007)

Medzi najrozšírenejšie formy korupčného správania sa v miestnej samospráve obce/mesta patria, podľa respondentov, predovšetkým klientelizmus (51%) a tiež rodinkárstvo (42%). Viac ako pätina respondentov (22%) tiež v tejto súvislosti uviedla peňažné dary. Vecné dary uviedlo 10% respondentov a poskytovanie výhod ako formy korupčného správania uviedlo 8% respondentov. Každý desiaty respondent si myslí, že korupcia v jeho obci, meste nie je (10%). Takmer pätina respondentov sa k tejto otázke nevedela vyjadriť, resp. nemá názor (18%).

<sup>5</sup> % respondentov, ktorí si myslia, že v danej oblasti dochádza ku korupcii, N2007 = 1019, N2003 = 1011. Dopočet do 100% v prípade jednotlivých oblastí tvoria odpovede – „v tejto oblasti nedochádza ku korupcii“, „táto oblasť v našej obci/meste nie je“ a „nevie“.

**Graf 5: Najrozšírenejšie formy korupčného správania sa na miestnej úrovni<sup>6</sup>**

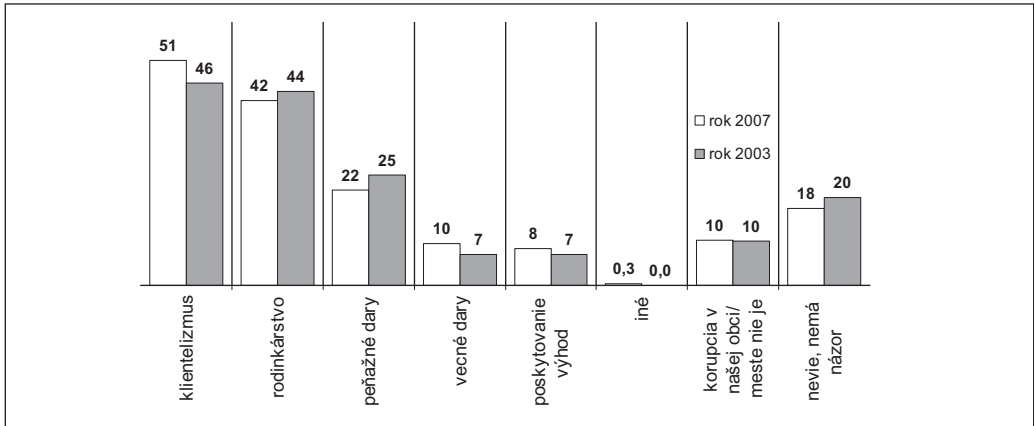

Zdroj: FOCUS (2007)

### 1.3 AKTÉRI KORUPCIE NA MIESTNEJ ÚROVNI

Skupinou s najväčším vplyvom na rozhodovanie primátora a poslancov mestského zastupiteľstva sú podľa opýtaných Martinčanov najmä miestni podnikatelia a lobisti: myslí si to viac ako polovica (53.5%) respondentov (mohli uviesť dve najvplyvnejšie skupiny). Silný vplyv na rozhodovanie v mestských orgánoch cítia recipienti aj zo strany politických strán: viac ako 2/5 (42.4%) z nich uviedlo túto možnosť. Zhruba 1/5 respondentov identifikovala ako silné vplyvové skupiny úradníkov na vyšších stupňoch (22.7%), úradníkov na mestskom úrade (21.7%) a rodinných príslušníkov a priateľov poslancov a/alebo primátora (21.2%). Len každý 8. respondent (12.6%) si myslí, že poslancov a primátora výrazným spôsobom ovplyvňujú občania-voliči a každý 40. (2.5%) pokladá volených členov samosprávy za nikým neovplyvňovaných.

**Graf 6: Skupiny s najväčším vplyvom na rozhodovanie primátora a poslancov mestského zastupiteľstva**

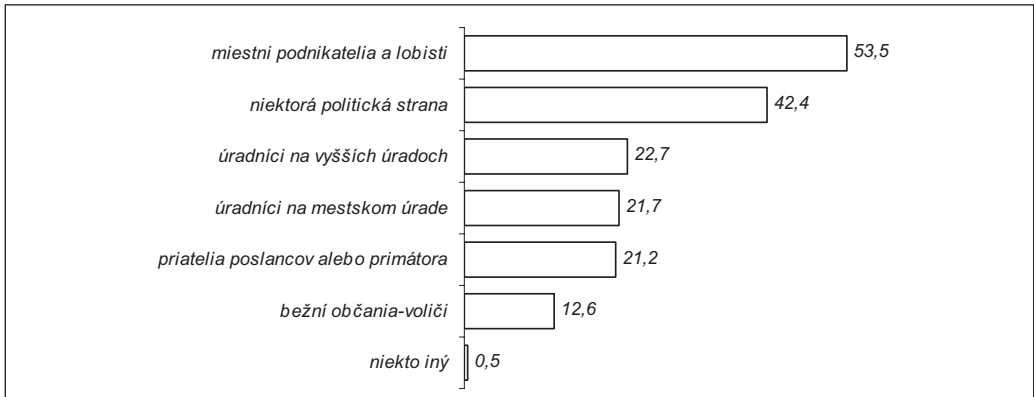

Zdroj: MVK (2010b)

<sup>6</sup> % všetkých respondentov, N2007 = 1019, N2003 = 1011. Respondenti mohli uviesť 2 odpovede, preto je súčet v danom roku vyšší ako 100%.

Najčastejšie uvádzaným dôvodom obyvateľov Martina, prečo ľudia dajú niečo poslancovi alebo úradníkovi, aby vyriešil ich problém, je „výhľad do budúcnosti“: podľa názoru vyše 1/3 respondentov (35.9%) asi rátajú s tým, že by od dotyčného mohli potrebovať pomoc aj v budúcnosti. Takmer 1/4 opýtaných (22.7%) sa domnieva, že ľudia dajú úplatok, lebo „sa to patrí“ - poslanec/úradník odmenu očakáva, aj keď si ju priamo nežiada. Skoro 1/5 recipientov výskumu (18.8%) chápu takéto správanie ľudí ako vyjadrenie vďačnosti za pomoc, ktorú im poskytnú. Takmer 1/10 osôb (9.1%) z výskumnej vzorky je presvedčená, že poskytnutie úplatku ľuďmi je prejavom zdvorilosti: bolo by nezdvorilé nedať. Len zhruba každý 20. respondent (5.1%) si myslí, že úplatky ľudia dávajú preto, že sú vyzvaní ich poskytnúť.

**Graf 7: Motívy korupcie na miestnej úrovni**

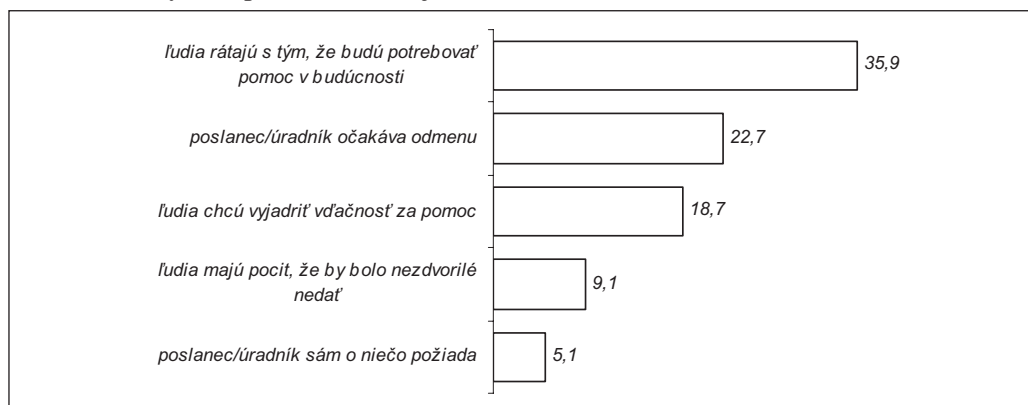

Zdroj: MVK (2010b)

Viac ako 1/2 respondentov (51.0%) ďalej vo výskume deklarovala, že ich odpovede o správaní poslancov a úradníkov sú založené skôr na osobných skúsenostiach. Odpovede na základe toho, čo ľudia všeobecne o úradníkoch hovoria, uviedla viac ako 1/4 opýtaných (28.8%). Necelá 1/5 oslovených (17.7%) priznala, že sa pri odpovediach riadili najmä tým, čo čítali v novinách alebo počuli v rozhlase a televízii.

**Graf 8: Zdroje informácií a hodnotenie správania aktérov**

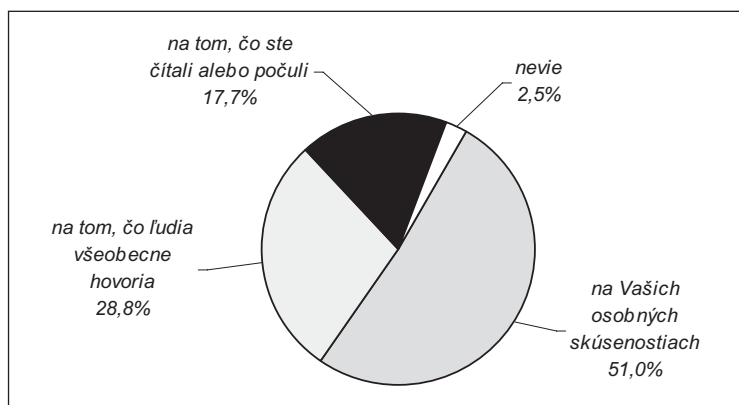

Zdroj: MVK (2010b)

#### 1.4 OPATRENIA NA OBMEDZENIE KORUPCIE V MIESTNEJ SAMOSPRAVÉ

Najčastejšie uvádzaným opatrením (ktoré by najviac pomohlo obmedzeniu korupcie v miestnej samospráve obce, mesta) je podľa respondentov zverejňovanie všetkých informácií o činnosti, aktivitách, rozhodnutiach obce/mesta vrátane informácií o nakladaní s majetkom a financiami mesta/obce (45%). Viac ako tretina respondentov považuje za takéto opatrenie zmenu zákonov tak, aby poslanci a starostovia nemohli uprednostňovať osobný záujem pred záujmami obce/mesta (34%).

Viac ako pätina respondentov tiež uviedla nasledujúce opatrenia:

- medializácia, zverejňovanie podozrivých rozhodnutí obce, mesta v médiách - 24%.
- posilnenie postihu korupcie (cez činnosť polície, prokuratúry, súdov) – 24%
- posilnenie kontroly samosprávy zo strany Najvyššieho kontrolného úradu SR - 21%.

Odbúranie klientelizmu ako opatrenie na obmedzenie korupcie uviedlo 17% respondentov. 7% respondentov si myslí, že korupcia v jeho obci, meste nie je. Približne 8% respondentov sa nevedeli vyjadriť, resp. nemá názor.

**Graf 9: Opatrenia napomáhajúce obmedzeniu korupcie na miestnej úrovni<sup>7</sup>**

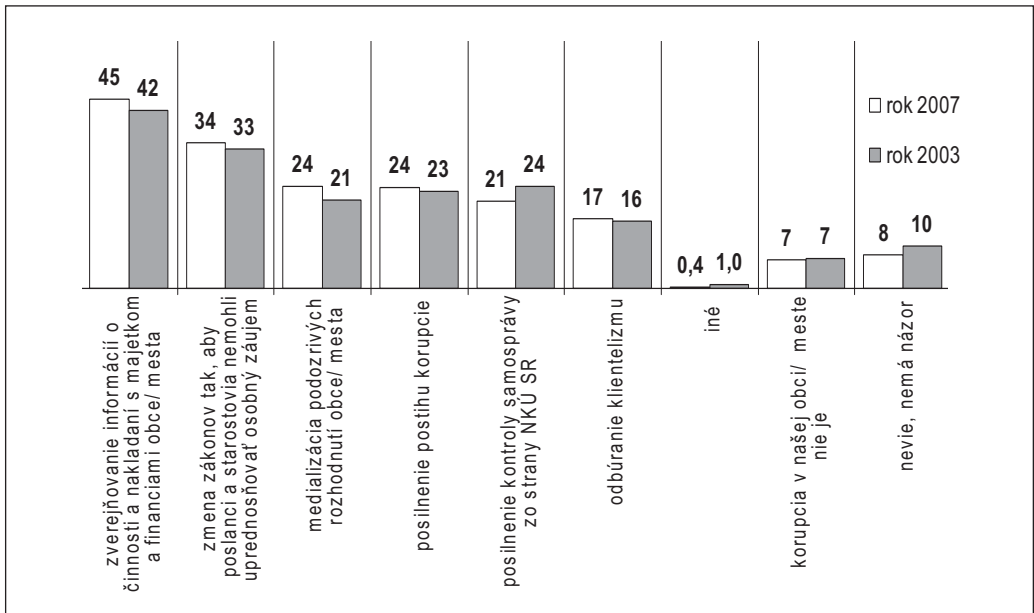

Zdroj: FOCUS (2007)

#### 1.5 VŠEOBECNÉ SKÚSENOSTI S KORUPCIOU NA ÚROVNI MIESTNEJ SAMOSPRAVY

– Korupcia na úrovni miestnej samosprávy patrí podľa respondentov v mestách Martin a Krupina z hľadiska výskytu a kvantity do kategórie „drobnej“ korupcie. Skutočná korupcia

<sup>7</sup> % všetkých respondentov, N2007 = 1019, N2003 = 1011. Respondenti mohli uviesť 2 odpovede, preto je súčet v danom roku vyšší ako 100%.

je vo väčších mestách a predovšetkým v Bratislave. V tomto duchu uvádzali, že sa pri styku s miestnou samosprávou s korupčným správaním vlastne ani nestretli.

- Existenciu korupcie pripúšťali, chýbali im však spoľahlivé informácie: korupcia nie je (na miestnej úrovni) tak medializovaná ako vo veľkej politike.
- Chýbajúce spoločenské povedomie o rozsahu, formách a aktéroch korupcie na úrovni miestnej samosprávy vyvoláva pasivitu občanov. Navyše blokuje odvahu proti korupcii vystupovať.
- Respondenti dokázali identifikovať niekoľko mestských firiem a základnú náplň ich činnosti. Čo sa týka transparentnosti ich hospodárenia, v zásade nenamietali proti zaužívaným spôsobom informovania (ročná správa o hospodárení mesta).
- Požiadavky na väčšiu informovanosť o stavebnom konaní, o širšom zapájaní verejnosti do rozhodovania, pokladali mnohí respondenti za zbytočné.
- Médiám v meste respondenti neprpisujú významnejšie miesto v boji proti korupcii a klientelizmu na komunálnej úrovni: doteraz to nerobili, ľudia sú na to zvyknutí a nežiadajú zmenu. Zaužívaná miera kritickosti médií, resp. úrovne analýzy problémov, je pre nich dostatočná.

## 2. OTVORENÁ SAMOSPRAVA 2010: HODNOTENIE 100 NAJVÄČŠÍCH SAMOSPRAV NA SLOVENSKU

*Tomáš Jacko, Gabriel Šípoš*



Mestá a obce hospodária s 3,5 miliardami eur ročne. V sto najväčších samosprávach Slovenska žije 2,7 milióna ľudí. Transparency International Slovensko zhodnotila nakoľko je vedenie týchto samospráv naklonené otvorenosti a transparentnosti voči svojim obyvateľom. Rebríček je založený na hodnotení poskytovania informácií obcami na ich internetových stránkach a cez žiadosti o poskytnutie informácií, ako aj rozsahu nimi zavedených protikorupčných mechanizmov.

### 2.1 HODNOTENIE

Najotvorenejšími samosprávami zo sto počtom obyvateľov najväčších samospráv na Slovensku v roku 2010 sú Šaľa, Banská Bystrica a Martin. Najmenej otvorenými zas Zlaté Moravce, Smižany a Krompachy. Vyplýva to z hodnotenia TIS na základe merania rozsahu protikorupčných opatrení ale aj kvality informácií, ktoré mestá poskytujú na svojich internetových stránkach a v odpovediach na žiadosti o poskytnutie informácií. Hodnotených bolo 11 oblastí (od poskytovania informácií, podielu verejnosti na rozhodovaní a verejnom obstarávaní cez personálnu politiku, prenájom bytov a majetku, po udeľovanie grantov a dotácií). Hodnotenie TIS meria kvalitu formálnych pravidiel na základe 112 ukazovateľov, ako napr. zavedenie elektronických aukcií, zverejňovanie zoznamu zmlúv a faktúr na webových stránkach, existencia etického kódexu zamestnancov mestských úradov či poskytnutie majetkového priznania starostu na požiadanie.

#### Tabuľka 1:

#### 10 najvyššie umiestnených samospráv v hodnotení Otvorená samospráva 2010

poradie	samospráva	celkové skóre	známka
1.	Šaľa	71%	A-
2.	Banská Bystrica	70%	B+
3.	Martin	67%	B+
4.	Bratislava - Petržalka	66%	B+
5.	Rožňava	61%	B
6.	Bratislava - Staré Mesto	60%	B-
7.	Žilina	58%	B-
8.	Bratislava	57%	B-
9.	Košice	56%	B-
10.	Považská Bystrica	52%	C+

**Tabuľka 2:**

**10 najnižšie umiestnených samospráv v hodnotení Otvorená samospráva 2010**

<i>poradie</i>	<i>samospráva</i>	<i>celkové skóre</i>	<i>známka</i>
91.	Trebišov	28%	D-
92.	Bratislava - Vrakuňa	28%	D-
93.	Sečovce	28%	D-
94.	Galanta	28%	D-
95.	Šurany	26%	D-
96.	Bratislava – Devínska Nová Ves	25%	E+
96.	Detva	25%	E+
98.	Krompachy	23%	E+
99.	Smižany	22%	E+
100.	Zlaté Moravce	22%	E+

Najlepšie vyhodnotené mestá prijali v nedávnej dobe pravidlá podporujúce transparentnosť buď vlastnou iniciatívou (Šaľa, Martin, BA - Petržalka, Rožňava, Žilina) alebo primárne pod tlakom opozičných poslancov či aktivistov (skupina okolo Vladimíra Pirošíka v Banskej Bystrici, skupina okolo Juraja Smatanu v Považskej Bystrici). Na rozdiel od politiky na národnej úrovni sa teda zdá, že nielen aktívne vedenia miest, ale aj kvalitná opozícia vedia priniesť do samospráv reálnu zmenu.

Až 82 zo 100 najväčších slovenských samospráv nedosiahlo ani polovicu maximálneho počtu bodov, čo podľa TIS naznačuje vlažný postoj vedenia mnohých miest k transparentnosti a otvorenosti voči občanom. Okrem zvýšenej miery dôvery by transparentnosť napríklad vo verejnom obstarávaní pomohla mestám šetriť peniaze. Elektronické aukcie od roku 2009 napríklad využilo čo i len v jednom prípade iba 41 zo sto skúmaných samospráv. Len 11 miest má na svojich webových stránkach zoznam zmlúv, ktoré uzavreli.

**Graf 10: Použil MsÚ elektronické aukcie pri verejnom obstarávaní aspoň raz od januára 2009?**

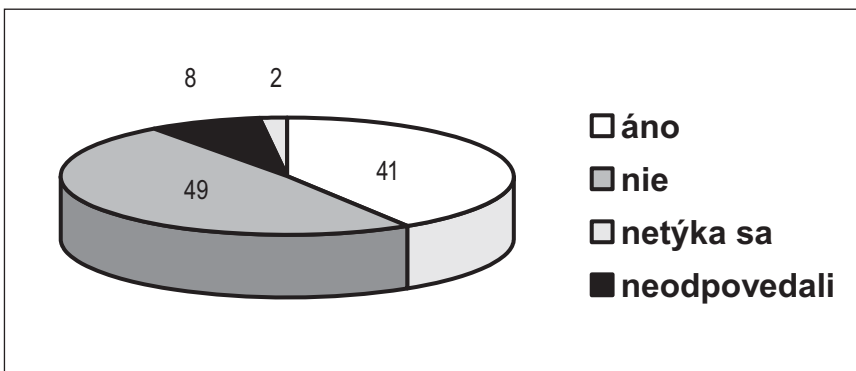



**Graf 11: Je na internetovej stránke zverejnený zoznam zmlúv?**

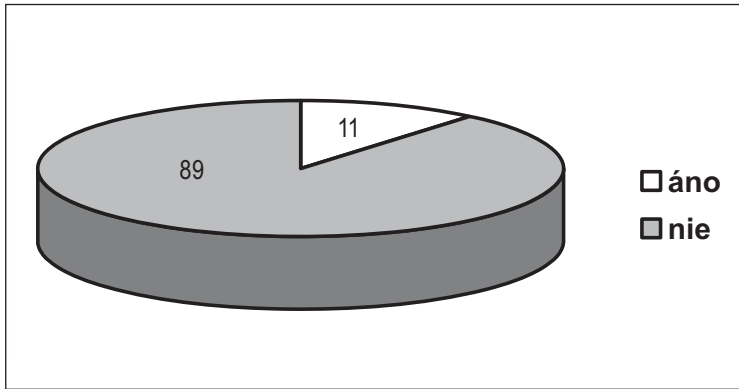

Z výsledkov tiež vyplýva, že v priemere transparentnejšie sú skôr väčšie mestá a skôr samosprávy, ktoré vedú nominanti Strany zelených, SDKÚ-DS či KDĽH, a v nadpriemere mestá zo Žilinského kraja. Naopak, horšie v otvorenosti sú na tom menšie samosprávy, tie vedené nominantmi ĽS-HZDS, KSS a ANO, a mestá z Košického a Trnavského kraja.

**Graf 12: Porovnanie samospráv na základe politickej príslušnosti starostu<sup>8</sup>**

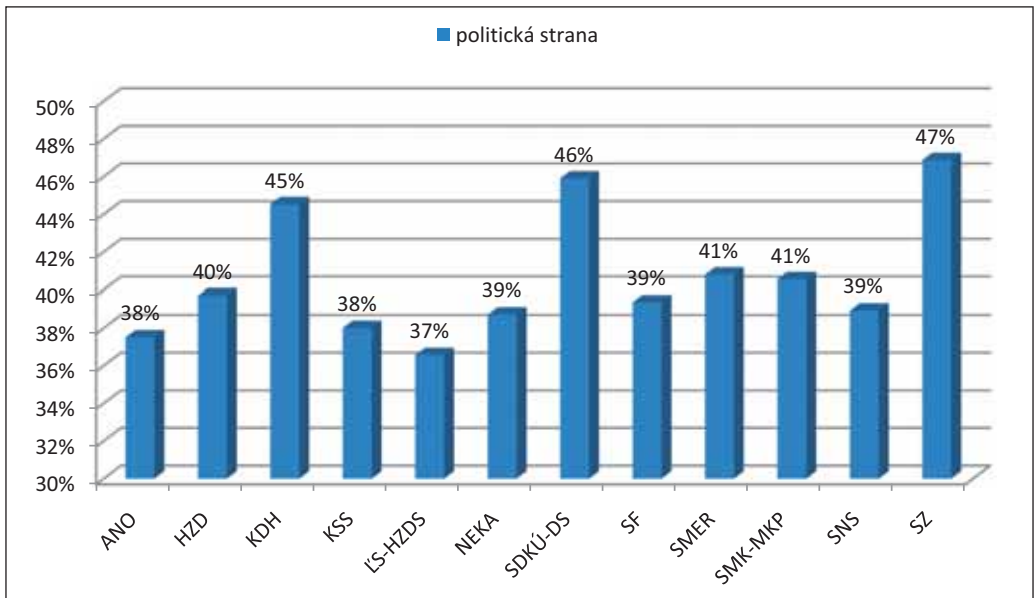

<sup>8</sup> politické strany s nominantmi v troch a menej samosprávach nie sú zahrnuté

**Graf 13: Porovnanie krajov SR – priemerné skóre**

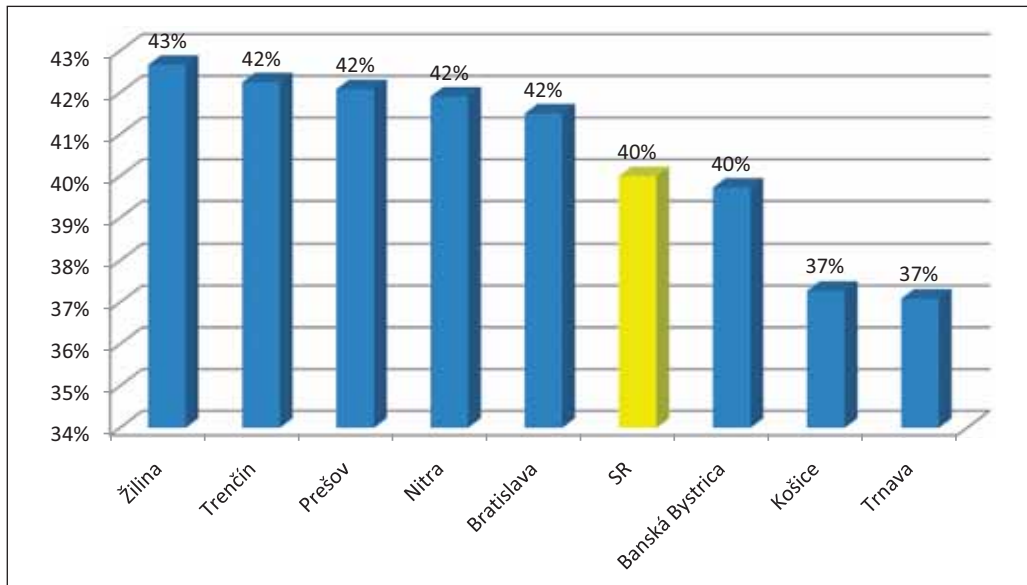

## 2.2 VÝSLEDKY

### 2.2.1 Rebríček samospráv

Kompletný rebríček 100 samospráv vrátane indikátorov za jednotlivé oblasti sa nachádza v Prílohe 1.

### 2.2.2 Výsledky podľa oblastí

Nasledujúce strany prinášajú vybrané graficky zobrazené odpovede v 11 hodnotených oblastiach.



## I. PRÍSTUP K INFORMÁCIÁM

**Graf 14: Rýchlosť odpovede na žiadosť o informácie**

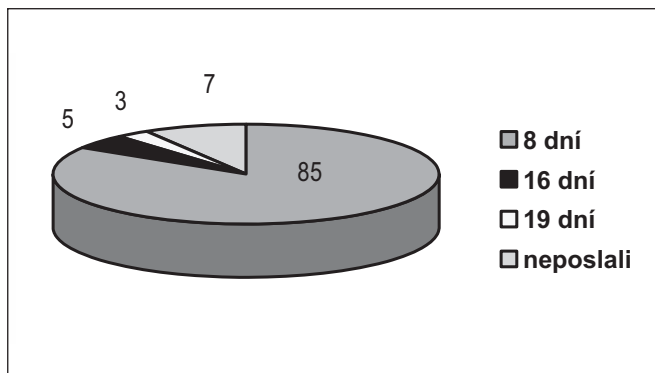

Graf 15: Nachádza sa na oficiálnej internetovej stránke elektronická úradná tabuľa?

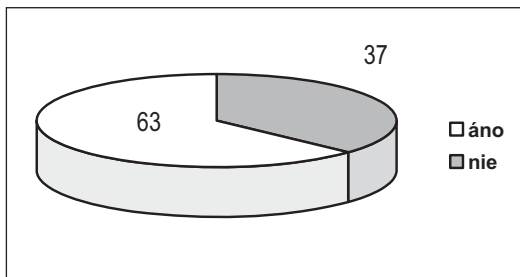

Graf 16: Sú na stránke samosprávy uvedené správy z kontrol hlavného kontrolóra?

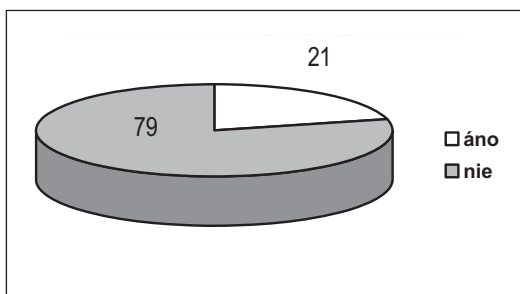

## II. ÚČASŤ VEREJNOSTI NA ROZHODOVANÍ

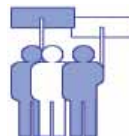

Graf 17: Je na oficiálnej internetovej stránke zverejnený archív zápisníc zo schôdzí MsZ min. 2 roky spätne?

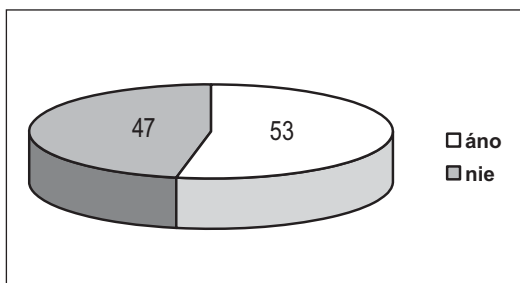

Graf 18: Môže sa zasadnutia komisii MsZ zúčastniť verejnosť?

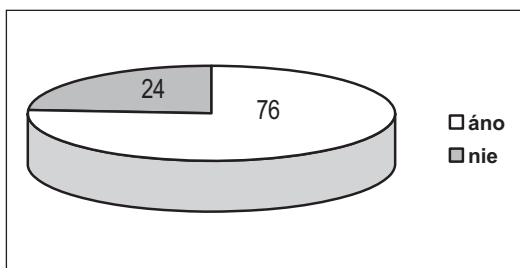

Graf 19: Má MsÚ zriadené clientské centrum?

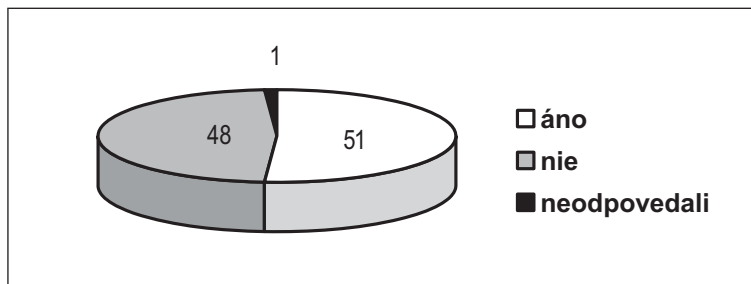

### III. VEREJNÉ OBSTARÁVANIE A ZABEZPEČOVANIE SLUŽIEB

Graf 20: Nachádzajú sa výsledky verejného obstarávania na internetovej stránke samosprávy?

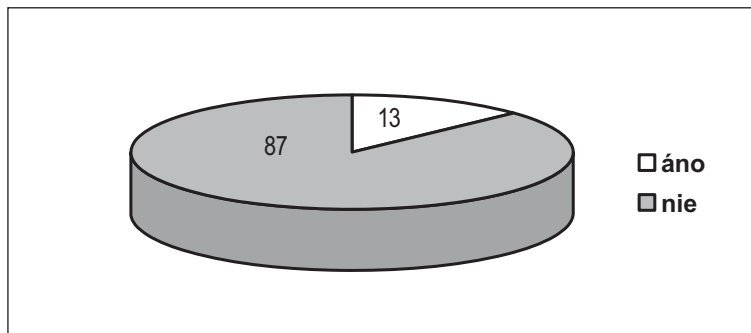

Graf 21: Uzatvoril MsÚ aspoň jednu zmluvu s dodávateľmi služieb, tovarov alebo stavebných prác od januára 2009 s dobou účinnosti minimálne 10 rokov?

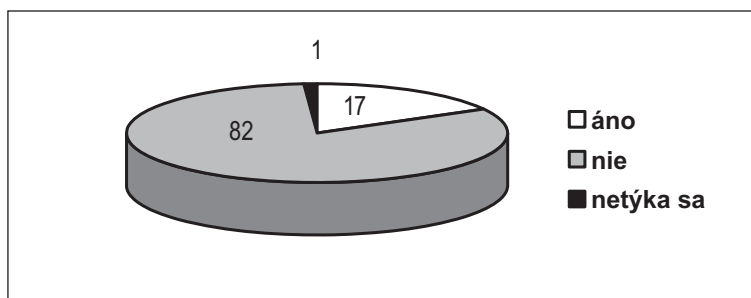



#### IV. PREDAJ A PRENÁJOM MAJETKU

Graf 22: Použil MsÚ elektronické aukcie pri *predajoch* aspoň raz od januára 2009?

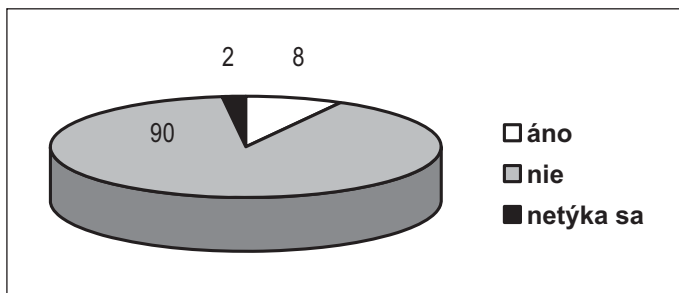

Graf 23: Použil MsÚ elektronické aukcie pri *nájmoch* aspoň raz od januára 2009?

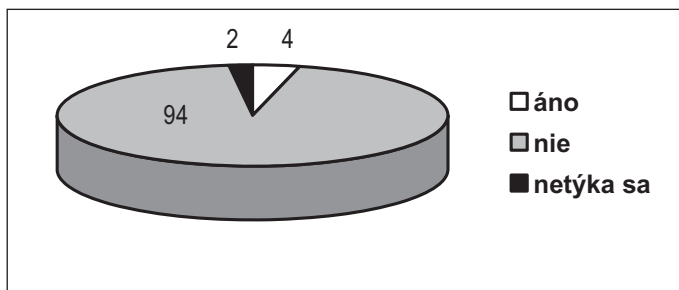

Graf 24: Hlasujú poslanci MsZ o každom predaji zvlášť (nie o bode ako celku)?

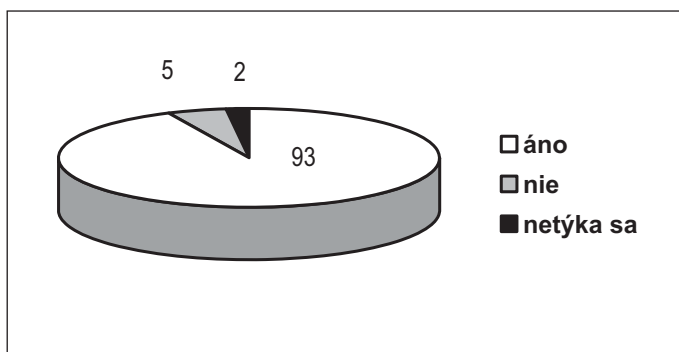

V. ROZPOČET



Graf 25: Je na stránke samosprávy zverejnený aktuálny rozpočet samosprávy?

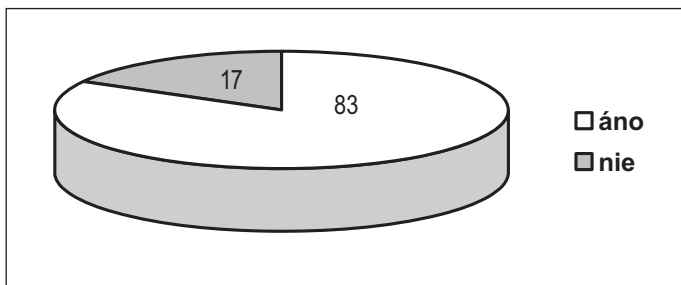

Graf 26: Sú na stránke zverejnené dodávateľské faktúry?

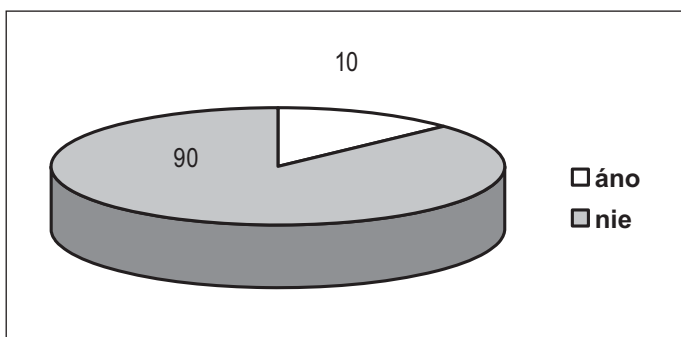

VI. DOTÁCIE A GRANTY

Graf 27: Môže sa zasadnutia komisií rozhodujúcich o pridelení dotácie zúčastniť verejnosť?

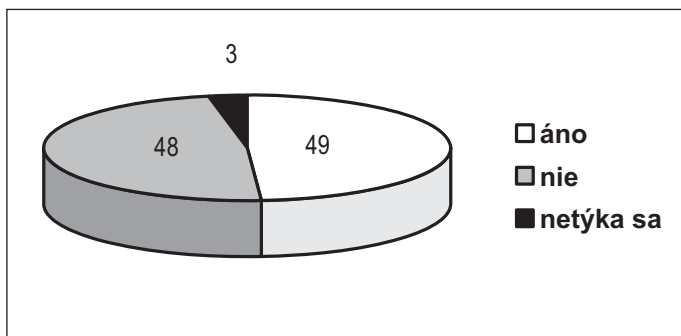

**Graf 28: Sú na stránke zverejnené rozhodnutia starostu samosprávy o pridelení dotácie/grantu?**

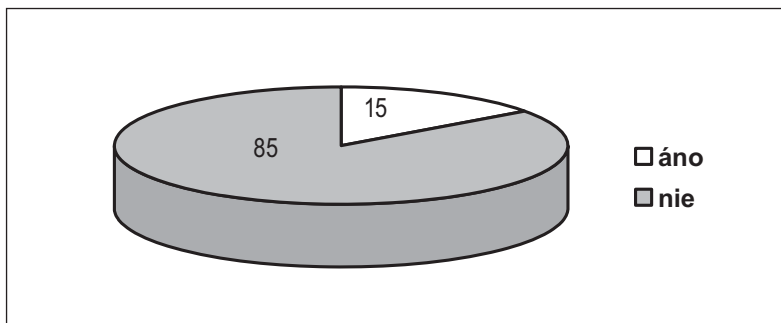

## VII. BYTY A SOCIÁLNE ZARIADENIA

**Graf 29: Sú na internetovej stránke zverejnené zoznamy bytov a komu boli pridelené?**

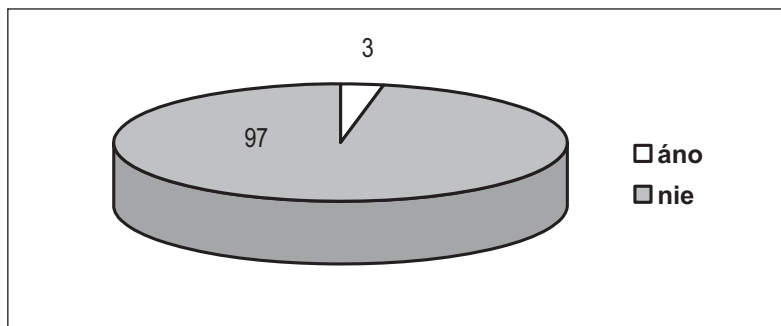

**Graf 30: Používa sa verejné žrebovanie ako dominantný spôsob pridelovania bytov?**

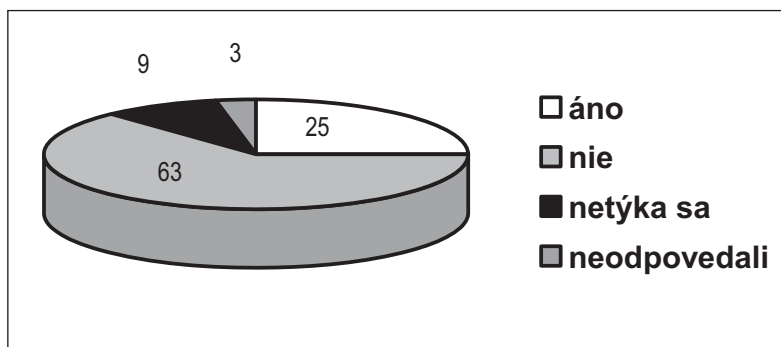

**Graf 31: Môže sa zasadnutia komisií rozhodujúcich o pridelení bytu ako aj o prevode bytov do osobného vlastníctva zúčastniť verejnosť?**

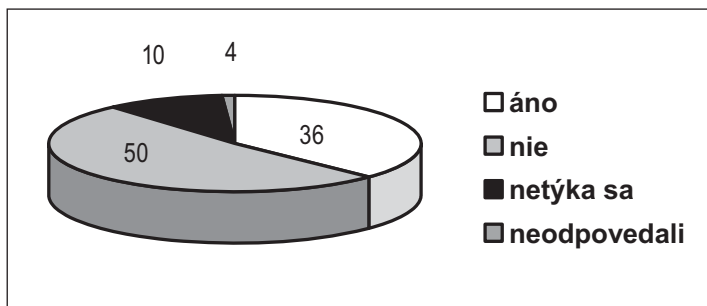

## VIII. PERSONÁLNA POLITIKA

**Graf 32: Realizuje MsÚ výberové konania aj na miesta referentov?**

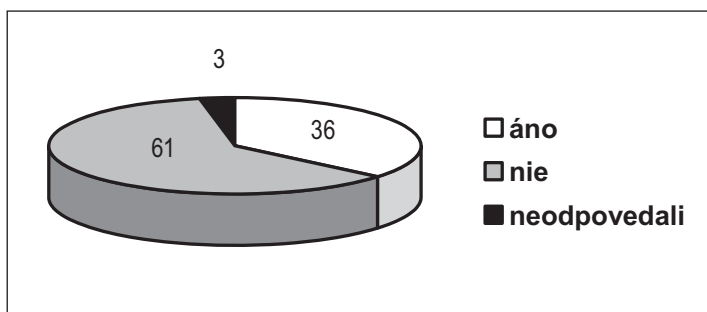

**Graf 33: Používa MsÚ pri výberových konaniach aj písomné testy?**

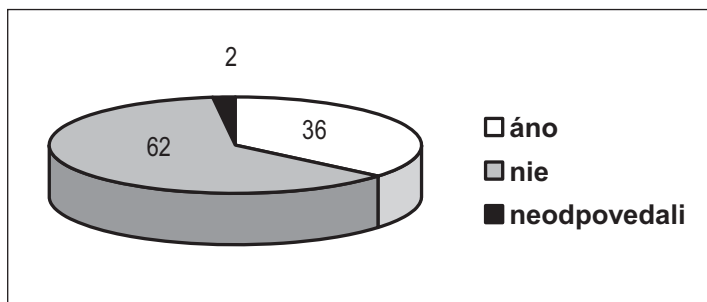





## IX. ETIKA A KONFLIKT ZÁUJMOV

**Graf 34: Zaslala samospráva kópiu etického kódexu zamestnancov samosprávy?**

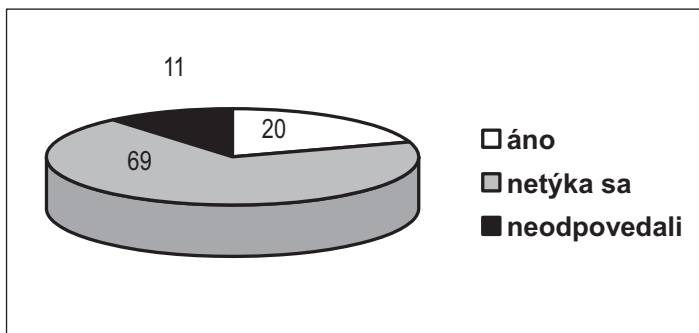

**Graf 35: Nachádzajú sa na oficiálnej internetovej stránke zverejnené majetkové priznania starostu samosprávy?**

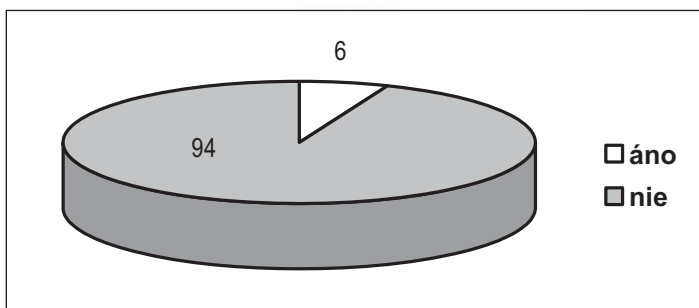

**Graf 36: Zaslal MsÚ kópiu majetkového priznania starostu samosprávy za rok 2009?**

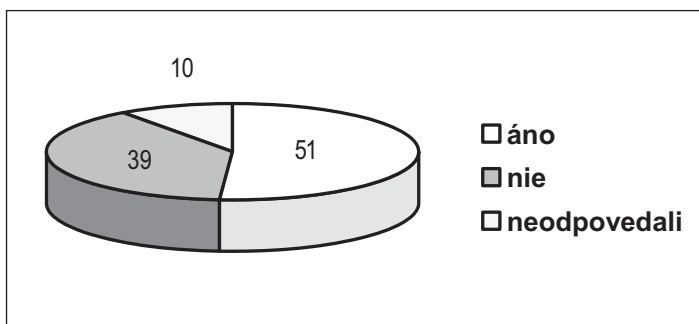

## X. ÚZEMNÉ PLÁNOVANIE A STAVEBNÝ ÚRAD

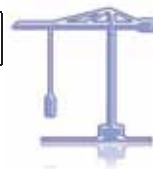

Graf 37: Je na stránke mesta zverejnený územný plán?

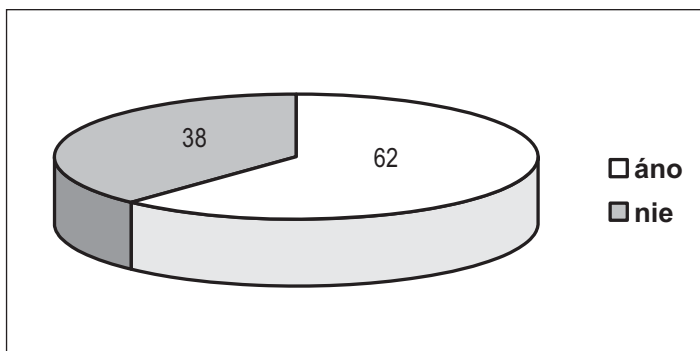

## XI. OBECNÉ PODNIKY A INVESTÍCIE



Graf 38: Sú trvalo zverejnené (na internetovej stránke samosprávy) výročné správy všetkých obchodných spoločností s väčšinovým podielom samosprávy?

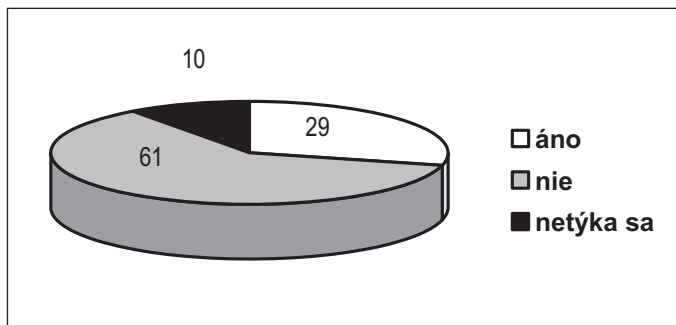

### 2.3 O REBRÍČKU

Rebríček *Otvorená samospráva 2010* je len prvotným ukazovateľom otvorenosti samosprávy. Čím vyššie je mesto v rebríčku umiestnené, tým podľa TIS obec vytvára menší priestor pre korupciu a netransparentnosť. V žiadnom prípade sa však vysoko otvorená samospráva nedá označiť za nekorupčnú, a naopak. Dobré formálne pravidlá spravidla vedú k nižšej korupcii, ale určite jej menší rozsah negarantujú. Na komplexnejší obraz o transparentnosti TIS ponúka samosprávam osobitný audit samosprávy v projekte *Transparentné mesto*, ktorého sa už zúčastnilo mesto Martin, a v novembri 2010 stále prebieha v Prievidzi a v Žiari nad Hronom.

Pre samosprávy, ich volených a nevolených zástupcov a zamestnancov, by malo aktuálne hodnotenie samospráv slúžiť ako motivácia a zároveň ocenenie ich práce a snahy správať sa otvorene a poskytovať svojim občanom kvalitné informácie. Aj to je totiž spôsob, akým sa dá podporovať rozvoj v miestnej samospráve vrátane prílevu investícií a zlepšovania kvality života jej obyvateľov. TIS plánuje zverejňovať podobné hodnotenie opakovane.

### 2.3.1 Zdroje údajov

Hodnotenie *Otvorená samospráva 2010*, ktoré zobrazuje úroveň transparentnosti, obsah a množstvo poskytovaných informácií, kvalitu protikorupčných mechanizmov a otvorenosť v informovaní u počtom obyvateľov 100 najväčších miestnych samospráv, vychádzalo z troch zdrojov dát:

- Kvality informovanosti cez webové stránky samospráv (váha 50%)
- Odpovedí samospráv zaslaných na základe žiadostí TIS podľa zákona č. 211/2000 Z. z. o slobodnom prístupe k informáciám (váha 36%)
- Odpovedí samospráv zaslaných na základe neoficiálnych – súkromných žiadostí podľa zákona č. 211/2000 Z. z. o slobodnom prístupe k informáciám (váha 14%)

### 2.3.2 Hodnotenú oblasť

TIS vybrala 11 oblastí, ktoré zahŕňajú predovšetkým právomoci miestnych samospráv vyplývajúce zo zákona (napr. predaj a prenájom majetku), a tiež politiky, ktoré by podľa TIS mali mať miestne samosprávy oficiálne upravené (napr. etika a konflikt záujmov). Najväčšiu váhu (viď tabuľka nižšie) mal prístup k informáciám, podiel verejnosti na rozhodovaní v samospráve a verejné obstarávanie. Bližšie informácie o jednotlivých oblastiach a politikách a ich dôležitosti vrátane odporúčaní TIS sú súčasťou 4. kapitoly *Protikorupčné odporúčania pre samosprávy*. Väčšina zo 112 otázok odrážala existenciu určitého nástroja transparentnosti (napr. používate elektronické aukcie? Áno/Nie), teda sú založené na verejne dostupných, ľahko merateľných a objektívne overiteľných dátach. Maximálny počet bodov za všetky oblasti, ktorý mohla samospráva získať bol **100**.

**Tabuľka 3: Hodnotenú oblasť samospráv s určením váh pre hodnotenie**

POLITIKA	VÁHA v %
1. Prístup k informáciám	20
2. Účasť verejnosti na rozhodovaní	15
3. Verejné obstarávanie a zabezpečovanie služieb	15
4. Predaj a prenájom majetku	10
5. Rozpočet	8
6. Dotácie a granty	7
7. Byty a sociálne zariadenia	7
8. Personálna politika	5
9. Etika a konflikt záujmov	5
10. Územné plánovanie a stavebný úrad	5
11. Obecné podniky a investície	3
<b>SPOLU</b>	<b>100</b>

### 2.3.3 Znamky a stupnica

Celkové hodnotenie jednotlivých samospráv je uvedené v percentách od 0 do 100%. Pri hodnotení sú zobrazené nielen percentuálne hodnoty za celú samosprávu, ale tiež percentuálne vyjadrenie získaných bodov za jednotlivú oblasť, tzv. indikátory oblastí. Rebríček okrem týchto percentuálnych hodnôt poskytuje pre lepšie zorientovanie sa a porovnanie tiež známky pre jednotlivé mestá a oblasti. Tie boli pridelované podľa nasledovnej stupnice:

**Tabuľka 4: Stupnica známok použitá pri hodnotení Otvorená samospráva 2010**

Znamka	%
A+	80-100
A	75-79
A-	70-74
B+	65-69
B	60-64
B-	55-59
C+	50-54
C	45-49
C-	40-44
D+	35-39
D	30-34
D-	25-29
E+	20-24
E	15-19
E-	10-14
F	0-9

### **3. HODNOTENIE VOLEBNÝCH PROGRAMOV KANDIDÁTOV NA PRIMÁTOROV A STAROSTOV V 20 NAJVÄČŠÍCH SAMOSPRÁVACH SLOVENSKA**

*Gabriel Šípoš*

Boj proti korupcii na samosprávnej úrovni nie je silnou témou pre voličov, aspoň podľa mienky kandidátov na primátorov a starostov v dvadsiatich najväčších samosprávach na Slovensku. Pohľad na volebné programy kandidátov tri týždne pred voľbami nasvedčuje tomu, že voličov lákajú skôr na riešenia sociálnych problémov, resp. na témy týkajúce sa životného štandardu (doprava, bezpečnosť, voľný čas).

Z 56 vážnych kandidátov v 20 samosprávach mali programy hotové na začiatku novembra len 32. Z toho iba pätnásť kandidátov sa obsiahnejšie venovalo aj opatreniam za vyššiu transparentnosť a v hodnotení TIS získali aspoň 20% možných bodov. Viac ako tretinové známky dostali však len siedmi kandidáti. Najlepší volebný program má kandidát Ján Budaj z Bratislavy. Spolu s ním traja hlavní kandidáti na bratislavského primátora (Ftáčnik, Vášaryová) obsadili prvé tri miesta. Je preto možné konštatovať, že veľkosť rozpočtu či sústredenie najväčších médií pomáha vytvárať tlak na ponuku protikorupčných riešení v hlavnom meste.

V prvej pätnástke najlepších programov má pravica šiestich zástupcov, nezávislí štyroch, ľavica troch, jeden je straníckou alternatívou (Budaj) a jedna kandidátka je z pravo-ľavej koalície (Bohátová). Mierne väčší záujem stredopravých strán tak korešponduje s väčším dôrazom týchto strán v boji proti korupcii v celoštátnej politike<sup>9</sup>, ale aj s výsledkami ich kandidátov na samosprávnej úrovni (viď kapitola 2: *Otvorená samospráva 2010*).

Traja kandidáti sa výslovne prihlásili k odporúčaniam TIS, resp. k auditu, ktorý TIS uskutočnila v rokoch 2008 a 2009 v Martine (Budaj, Rybníček, Borguľa). Ján Budaj zároveň bohato citoval vo svojom programe opatrenia, ktoré TIS pre samosprávy v septembri 2010 pripravila (viď kapitola 4: *Protikorupčné odporúčania pre samosprávy*).

Pokiaľ ide o obsahové témy sľubov, najsilnejšími oblasťami je verejné obstarávanie, kde dominuje plán zaviesť elektronické aukcie, a poskytovanie informácií, kde kandidáti sľubujú zverejňovať zmluvy a faktúry na webových stránkach. Naopak, v programoch najslabšie pokrytou témou je prijímanie zamestnancov na úradoch či zavádzanie etických kódexov. Práve voči zamestnávaniu ľudí po známosti sú pritom podľa prieskumov TIS občania pri diskusiách o samosprávach obzvlášť kritickí<sup>10</sup>.

---

<sup>9</sup> Šípoš G., E. Sičáková-Beblavá, T. Jacko (2010)

<sup>10</sup> viď kapitola 1, graf 4: *Oblasti, v ktorých dochádza ku korupcii*

**Tabuľka 5: Poradie kandidátov podľa kvality opatrení za zúženie priestoru pre korupciu v ich predvolebných programoch<sup>11</sup>**

<i>Kandidát</i>	<i>Prístup k informáciám, mediálna politika</i>	<i>Verejné obstarávanie, nájmy</i>	<i>Dotácie a granty, byty</i>	<i>Verejnosť, jej účasť na rozhodovaní</i>	<i>Územné plánovanie</i>	<i>Prijímanie zamestnancov, etické kódexy</i>	<b><i>Skóre spolu</i></b>
Ján Budaj	5	5	5	5	5	5	<b>30</b>
Milan Ftáčnik	5	5	4	5	3	0	<b>22</b>
Magda Vášaryová	4	4	4	4	3	0	<b>19</b>
Lubomír Bažík	4	5	1	3	2	4	<b>19</b>
Richard Raši	4	4	0	5	1	0	<b>14</b>
Richard Rybníček	4	4	0	5	0	0	<b>13</b>
Jozef Weber	3	3	2	3	0	0	<b>11</b>
Martin Borguľa	2	2	3	2	0	0	<b>9</b>
Radúz Sedlár	3	3	0	3	0	0	<b>9</b>
Helena Bohátová	3	3	0	3	0	0	<b>9</b>
Milan Baran	4	4	0	0	0	0	<b>8</b>
Štefan Pčola	4	4	0	0	0	0	<b>8</b>
Milan Trstenský	3	2	0	0	0	3	<b>8</b>
Marián Miškanin	4	0	0	3	0	0	<b>7</b>
Iveta Plšeková	4	3	0	0	0	0	<b>7</b>

<sup>11</sup> Zdroj: TIS (k 2.novembru 2011), za každú oblasť je maximum 5 bodov, minimum 0

### 3.1 VOLEBNÉ PROGRAMY<sup>12</sup>

Nasledujúce tabuľky poskytujú výber návrhov v oblasti transparentnosti a boja proti korupcii<sup>13</sup>, ktoré zverejnili kandidáti na primátorov a starostov v dvadsiatich počtom obyvateľov najväčších samosprávach Slovenska.

<b>BRATISLAVA</b>	
<i>Kandidát</i>	<i>Stranická podpora</i>
<b>JÁN BUDAJ</b>	<b>DÚ<sup>14</sup>, DS<sup>15</sup>, Zmena zdola</b>
<b>Vybrané body volebného programu</b>	
<i>Radnica riadená stranickými nominantmi? Samoprideľovanie bytov? Tunelovanie mestských podnikov? My túto éru skončíme. Ako vaši poslanci chceme nastoliť overené opatrenia proti korupcii.</i>	
<u>Navrhujeme 3 x E = Elektronizácia radnice, etická samospráva a efektívne riadenie mesta.</u>	
<i>Chceme:</i>	
<ul style="list-style-type: none"> <li>• Obsadiť úrad magistrátu i vedenie mestských podnikov odborníkmi.</li> <li>• Zverejňovať všetky budúce i súčasné dokumenty, zmluvy, faktúry, predaje, obstarávania a plánované projekty mesta a mestských podnikov na internete.</li> <li>• Zaviesť elektronickú spisovú službu, ktorá umožní kedykoľvek skontrolovať stav vybavenia spisu.</li> <li>• Skončiť časy anonymity na magistráte, aby občania vedeli presne, kto konkrétne zodpovedá za dopravu, za zeleň či za bezpečnosť.</li> <li>• Presadzovať informovanosť občanov a organizácií o plánoch, koncepciách, významných investičných projektoch a zapojiť ich do verejného rozhodovania.</li> <li>• Zapojiť do prípravy všetkých strategických dokumentov zainteresovanú verejnosť.</li> <li>• Zaviesť participatívnu tvorbu rozpočtu, aby mohli občania o časti rozpočtu sami rozhodnúť, kam pôjde. Na ich rozhodovanie navrhujeme vyhraďiť najprv 2% rozpočtu. Neskôr sa podiel participácie občanov na rozhodovaní o rozpočte môže zvyšovať.</li> <li>• Otvoriť radnicu verejnosti (aj v elektronickom zmysle: vybavovanie úradných vecí cez internet) a pravidelne organizovať verejné stretnutia občanov s vedením mesta ku významným témam a zámerom.</li> <li>• Zaviesť na webovej stránke Bratislavy pravidelné ankety občanov a elektronické referendá o rôznych otázkach súvisiacich so záujmami a potrebami občanov, Váš názor nás zaujíma!</li> </ul>	

<sup>12</sup> TIS hodnotila kandidátov, ktorí majú podľa médií, analytikov a odhadov TIS najväčšie šance na zvolenie. Z 56 vážnych kandidátov v 20 samosprávach mali programy hotové na začiatku novembra len 32. Z toho iba **pätnásť kandidátov** sa obsérnejšie venovali aj opatreniam za vyššiu transparentnosť a v hodnotení TIS získali aspoň 20% možných bodov. TIS preto vybrala do hodnotenia iba 15 najkvalitnejších programov.

<sup>13</sup> Programy kandidátov uvádzame v obsahovo nezmenenej podobe.

<sup>14</sup> Demokratická únia

<sup>15</sup> Demokratická strana

- Spolupracovať s Viedňou, Budapešťou, Brnom a Prahou, ale aj inými mestami na spoločných projektoch pri výmene skúseností i know-how na zvýšenie efektívnosti fungovania Bratislavy a kvality života.
- Sprístupniť rokovania poslaneckých komisií a zapojiť do ich práce občanov.
- Zabezpečiť nezávislú mediálnu politiku mesta. Vysielat' rokovania zastupiteľstva v priamom prenose a archivovať ich bez zmien na stránke mesta.

*Veľké mestské podniky (mestskú spaľovňu a odvoz odpadov (OLO), vodárne a kanalizácie (BVS), Dopravný podnik, cintorínsky podnik Marianum) vedú stranícki nominanti, ktorí často namiesto verejných sledujú osobné a stranické záujmy. Dokedy to tak má zostať? Navrhujeme:*

- Vo všetkých mestských podnikoch uskutočniť verejné konkurzy a vybrať v nich odborníkov bez ohľadu na stranícku príslušnosť.
- Nepripustiť skryté tunelovanie, ani skryté privatizácie mestských podnikov.
- Zabrániť potajme chystanému rastu cien vody a cien za odvoz odpadu.
- Zaviesť dlhodobý prenájom hrobových miest na mestských cintorínoch.
- Zrušiť neefektívne zmluvy medzi mestskými podnikmi a často umelo nastrčenými dodávateľmi služieb.
- Zrušiť všetky dcérske spoločnosti mestských podnikov, ktoré sa v minulosti vymkli kontrole mestského kontrolóra.

### **Bratislava mesto kde sa hrá fair play (časť programu)**

Transparentnosť, etika a odbornosť ako podmienky pre efektívne riadenie a spravodlivé rozhodovanie

- I. Nakladanie s verejným majetkom a etika riadenia samosprávy
- II. Účasť verejnosti na rozhodovaní samosprávy
- III. Transparentný rozpočet a účasť verejnosti na rozpočte
- IV. Politika pridelovania bytov a miest v sociálnych a predškolských zariadeniach

### **I. Nakladanie s verejným majetkom a etika riadenia samosprávy:**

**1. Efektívne nakladanie s verejným majetkom musí byť nielen transparentné, ale musí mu predchádzať odborná a nezávislá analýza dopadov na mesto Bratislava.** Dôležitým investíciám a predajom musí predchádzať verejná a odborná diskusia a architektonické súťažne.

2. Zásadné dokumenty týkajúce sa fungovania mesta by mali byť prerokované a schvaľované rovnako ako všeobecne záväzné nariadenia mesta. (zásady hospodárenia s majetkom, zásady rozpočtovania, PHSR, štatút mesta, rokovací poriadok orgánov mesta, atď).

3. Pri predajoch a nájmoch používať bez výnimky **elektronické aukcie a zároveň také súťažné podklady a postupy verejného obstarávania, aby nemohli byť predmetom manipulácie výsledku.** O inej forme verejného obstarávania musí rozhodnúť po riadnom odôvodnení mestské zastupiteľstvo. V prípade ich nepoužitia tento fakt zdôvodniť.

**4. Plány verejného obstarávania na príslušný rok predložiť spolu s rozpočtom obce.** Informácie o výsledku obchodných verejných súťaží vrátane zápisníc z procesu trvalo zverejniť na oficiálnej internetovej stránke.



**5. Na internetovej stránke elektronického úradu obstarávateľa trvalo zverejniť databázu faktúr a zmlúv (vrátane dodatkov)** s externými dodávateľmi služieb a všetky dostupné informácie o verejnom obstarávaní (interné smernice; oznámenia o verejných obstarávaní; informácie o ustanovení komisií pre hodnotenie ponúk a riešení žiadostí; výsledky obstarávaní).

6. Zverejňovať dopadové štúdie na mesto v prípade prijatia úveru.

**7. Nájomné zmluvy musia vždy obsahovať aj možnosť vypovedať zmluvy zo strany mesta**

**8. Pripraviť a implementovať projekt e-úradu** (magistrátu mesta, úradov mestskej časti), prostredníctvom ktorého budú sprístupňované zmluvy a to pracovnoprávne, faktúry financované z verejných zdrojov, zápisnice z rokovaní zastupiteľstiev mesta a mestských častí a ich poradných orgánov.

**9 Zaviesť politiku transparentnosti aj u právnických osobách zriadených a založených samosprávou a obchodných spoločností, v ktorých má samospráva väčšinový podiel.**

(Pri obstarávaní tovarov, služieb a stavebných prác obchodnou spoločnosťou využívať elektronické aukcie, pri menovaní zástupcov obce do obchodných spoločností s majoritou obce a do rozpočtových a príspevkových organizácií obce zaviesť rovnaké pravidlá ako pri prijímaní zamestnancov mesta. Na internetovej stránke obce aj spoločnosti trvalo zverejňovať výročné správy, zakladacie (zriaďovacie) listiny, kontrakty s mestom a vedenie (resp. zloženie orgánov).

Nevytvárať ďalšie obchodné spoločnosti takýchto spoločností.

**10. Predkladať rozšírené majetkové priznania primátora a poslancov** a zverejňovať ich spolu s potvrdením o podanom daňovom priznaní na internetovej stránke magistrátu minimálne počas výkonu verejnej funkcie.

11. Prijat' Etický kódex volených predstaviteľov mesta a Etický kódex vedúcich zamestnancov magistrátu a mestských organizácií, ktorý bude obsahovať: deklaráciu ich majetkových, peňažných alebo iných vlastníckych pomerov; riešenie konfliktu záujmov; úpravu zneužívania svojho postavenia, služobných informácií na získanie neoprávnených výhod pre seba alebo svojich blízkych; úpravu využívania verejných prostriedkov na osobný prospech; úpravu prijímania darov, výhod a sankcie v prípade porušenia ustanovení kódexu.

**12. Zaviesť systém monitorovania členstva zamestnancov v riadiacich, kontrolných alebo dozorných orgánoch iných právnických osôb** a systém monitorovania zamestnancov a ich rodinných príslušníkov z titulu vlastníctva nejakého podielu alebo postavenia spoločníkov v súkromných spoločnostiach.

**13. Zaviesť transparentnosť aj do personálnej politiky s cieľom posilňovať efektívnosť a profesionalitu rozhodovania orgánov samosprávy.** Pri personálnom výbere vždy používať aj písomné testy. Výberové konania sprístupniť verejnosti, trvalo zverejniť na internetovej stránke obce zápisnice z výberového konania obsahujúce min. charakteristiku obsadzovaného miesta, dátum zverejnenia informácie o voľnom pracovnom mieste, počet a mená uchádzačov, mená, priezviská a titul členstva členov v komisii, sumárne hodnotenie komisie a poradie uchádzačov po hodnotení.

12. Zaviesť osobitný režim riešenia sťažností spojenými s porušením etického kódexu a **zabezpečené chránené oznamovanie nekalých praktík na pracovisku - whistleblowing).**

**13. V prípade zistenia porušenia zákona a nezákonných praktík vyvodit' trestnoprávnú zodpovednosť subjektu práva za konanie, ktorým porušuje právo.**

## **II. Účasť verejnosti na rozhodovaní samosprávy**

**1. Sprístupniť verejnosti a médiám rokovania komisií MZ a mestskej rady vrátane práva vystúpiť na týchto zasadnutiach.**

2. Zaviesť pravidlá, ktoré umožnia občanovi vystúpiť na zasadnutí MZ k ľubovoľnému bodu.

**3. Zaviesť možnosť elektronického referenda obyvateľov** a aktívne zisťovať potreby občanov mesta a primerane na ne reagovať.

**4. Zaviesť pravidlá pre participatívne rozpočtovanie a umožniť tým občanom zúčastniť sa na tvorbe rozpočtu mesta.**

5. Zverejňovať videozáznamy a zvukové záznamy z rokovania MZ na internetovej stránke mesta, alebo inak zabezpečiť ich nezostrihané zverejnenie a archivovanie.

6. Zaviesť rýchly a verejný spôsob riešenia podnetov občanov.

7. Zabezpečiť, že elektronická úradná tabuľa bude obsahovať aj archív materiálov.

8. Na internetovej stránke mesta trvalo zverejňovať pozvánky a zápisnice zo všetkých verejných schôdzí.

9. Na internetovej stránke obce trvalo zverejniť zápisnice zo zasadnutí komisie MZ na ochranu verejného záujmu na internetovej stránke obce.

**10. Zabezpečiť nezávislú mediálnu politiku mesta.**

Pripraviť a implementovať projekt priamych prenosov z rokovaní zastupiteľstiev prostredníctvom mestskej televízie alebo televízií mestských častí, ich archivovanie a sprístupňovanie prostredníctvom internetových stránok mesta alebo mestských častí. V prípade externého zabezpečenia všetky služby objednať vo verejnej obchodnej súťaži .

11. Verejnoprávnosť a objektivnosť mediálnej politiky mesta – zaručiť existenciou nezávislej redakčnej rady politicky zabezpečujúcej obsahovú vyváženosť a zastúpenie rôznych názorov na fungovanie obce.

12. trvalo zverejniť všetky faktúry a zmluvné vzťahy s externými subjektmi zabezpečujúcimi mediálnu politiku obce, resp. štatúty obecných médií.

**13. Do tvorby územného plánu** zapojiť čo najväčší počet obyvateľov obce a zaviesť zásady všeobecnej zrozumiteľnosti pri územnoplánovacej dokumentácii obce.

14. Zaviesť kriteriálnu metodiku posudzovania a zásadu jednotnej aplikačnej praxe (zásada materiálnej rovnosti) pri porovnateľných stavebných zámeroch.

15. Zaviesť elektronickú podateľňu a elektronický register žiadostí v stavebnom konaní.

16. Trvalo zverejniť na internetovej stránke obce zmluvné vzťahy so spoločnosťou mimo MÚ, ktorá sa podieľala na územnom plánovaní.

17. Informácie o pripravovaných zmenách a doplnkoch územného plánu medializovať aj prostredníctvom elektronických médií a v miestnej tlači.

18. Na internete mesta zverejniť informácie o každej žiadosti o územné rozhodnutie, stavebné povolenie doručené mestu a archivovať ich.

19. Zverejňovať začiatky všetkých konaní na internetovej stránke mesta.

### **III. Transparentný rozpočet a účasť verejnosti na rozpočte**

**1. Zaviesť pravidlá pre participatívne rozpočtovanie a tým umožniť občanom zúčastniť sa na tvorbe rozpočtu mesta.**

**2. Na internetovej stránke mesta trvalo a zrozumiteľne zverejňovať plány verejného obstarávania na príslušný rok a predložiť ich spolu s rozpočtom obce.** Zverejňovať audity ročných plánov verejného obstarávania a ročných správ o stave a výsledkoch verejného obstarávania.

3. Na internetovej stránke mesta trvalo a zrozumiteľne zverejňovať opis všetkých položiek v rozpočte vrátane krátkeho zdôvodnenia položky ( nadobudnutie príjmu, zdôvodnenie výdavku.)

4. Na zmeny schváleného rozpočtu uplatňovať rovnaké pravidlá ako na návrh rozpočtu (zverejnenie na internete na pripomienkovanie verejnosťou atď.).

5. Na internetovej stránke mesta trvalo a zrozumiteľne zverejňovať aktuálny rozpočet obce a rozpočty minimálne troch po sebe nasledujúcich ostatných uplynulých rokov.

6. Na internetovej stránke mesta trvalo a zrozumiteľne zverejňovať podporné dokumenty k rozpočtu: dodávateľské faktúry obce v aktuálnom a predchádzajúcom rozpočtovom roku, informácie o zmluvách uzatvorených obcou.

**7. Na internetovej stránke mesta trvalo a zrozumiteľne zverejňovať prehľad plánovaných investičných akcií v meste.**

8. Na internetovej stránke mesta trvalo a zrozumiteľne zverejňovať finančné výročné správy obce vrátane informácií o vývoji dlhovej služby obce.

**9. Na internetovej stránke mesta trvalo a zrozumiteľne zverejňovať výšku vyplatených miezd a odmien volených predstaviteľov mesta.**

**10. Sprístupniť médiám a verejnosti zasadnutia komisií rozhodujúcich o pridelení dotácie alebo grantu.**

11. Na internetovej stránke mesta včas a zrozumiteľne zverejňovať aktuálne grantové výzvy vrátane presného postupu rozhodovania o udeľovaní dotácií/grantov a systém ich hodnotenia, časové termíny formuláre/žiadosti, pravidlá pre pridelovanie dotácií/grantov vo forme kritérií a ich váhy; spôsob kreovania dotačných/grantových komisií; mená členov jednotlivých dotačných/grantových komisií.

### **VI. Politika pridelovania bytov a miest v sociálnych a predškolských zariadeniach.**

**1. Umožniť médiám a verejnosti prístup na zasadnutia komisií rozhodujúcich o pridelení bytu ako aj o prevode bytov do osobného vlastníctva.**

2. Zaviesť elektronickú evidenciu žiadostí (o pridelenie bytu, prevod bytov do osobného vlastníctva a o miesto v sociálnom a predškolskom zariadení, ktorého zriaďovateľom je mesto) **s možnosťou sledovania stavu žiadosti zverejnenej na internetovej stránke správcu / mesta.**

3. Ako dominantný spôsob pridelovania bytov a miest v sociálnych / predškolských zariadeniach **zaviesť verejnosti prístupné žrebovanie.**

4. Na internetovej stránke správcu bytov trvalo zverejniť **pravidlá pridelovania bytov a pravidlá prevodu bytov do osobného vlastníctva.**

5. Na internetovej stránke správcu bytov trvalo zverejniť **zápisnice z rokovania komisií rozhodujúcich o pridelení bytu a prevode bytu do osobného vlastníctva bytov max. do 7 dní od rozhodnutia.**

6. Na internetovej stránke správcu bytov zverejniť **oznámenia o zasadnutí komisií rozhodujúcich o pridelení bytu a prevodu bytov do osobného vlastníctva min. 7 dní pred jej stretnutím.**

7. Na internetovej stránke správcu bytov trvalo zverejniť priebežne aktualizovanú (minimálne každých 6 mesiacov) **základnú štatistiku o bytoch v správe obce (koľko bytov má mesto, koľko je v prenájme, koľko je voľných a pod.) a žiadateľoch o byt a miesta v sociálnych a predškolských zariadeniach obce.**

8. Na internetovej stránke správcu bytov trvalo zverejniť **zoznam sociálnych a predškolských zariadení, ktorých zriaďovateľom je obec vrátane informácie o aktuálnom počte klientov, počte voľných miest resp. počte žiadateľov o miesto v zariadení, informácie o možnostiach získania miesta v zariadení, rozpočte zariadenia, informácie o vedúcom/správcovi zariadenia a počte zamestnancov zariadenia.**

**MILAN FTÁČNIK**

**NEKA s podporou SMER-u**

**Vybrané body volebného programu**

Otvorená samospráva

1. posilniť informovanosť a zvýšiť spoluúčasť občanov na rozhodovaní

- zverejňovať informácie nad rámec zákona (zmluvy, faktúry, investičné projekty a stanoviská k nim, apod.)

- vytvoriť systém verejnej kontroly mestských podnikov

- včas informovať verejnosť o závažných zámeroch mesta a organizovať verejné diskusie k nim, vrátane diskusií na web stránke mesta

- posilniť účasť občanov na rozhodovaní formou verejného pripomienkového konania k zásadným projektom a materiálom pred ich schválením

- rozpočet mesta pripravovať za spoluúčasti občanov a vyčleniť 1% z celkových výdavkov, ktoré budú predložené na schválenie poslancom na základe návrhu zástupcov občanov, t.j. zaviesť participatívny rozpočet

- raz mesačne organizovať Deň otvorených dverí u primátora pre občanov, ktorí chcú prísť bez ohlásenia

- raz mesačne organizovať Hodinu otázok s primátorom pre občanov, občianske združenia a neziskové organizácie

- zriadiť ako poradné orgány primátora Radu bratislavských seniorov,

- Radu mládeže a podľa potreby aj ďalšie

- pravidelne zverejňovať odpočet plnenia priorít samosprávy za daný rok formou výročnej správy

3. transparentne nakladať s verejným majetkom a šetriť verejné zdroje

- zrealizovať projekt elektronickej evidencie majetku mesta a mestských častí, vrátane údajov o zverení do správy, nájme a výpožičke a zverejniť ho na internete

- všetky verejné obstarávania robiť prostredníctvom elektronickej aukcie s cieľom šetriť zdroje mesta a zverejňovať výsledky obstarávaní

- zaviesť centrálnu verejnú obstarávanie tam, kde to prinesie úsporu nákladov

- pri verejných obchodných súťažiach na predaj majetku používať elektronickú aukciu s cieľom zvýšiť výnos pre mesto a zverejňovať výsledky

- osobitne zverejňovať zdroje získané z fondov Európskej únie

#### 5. zvýšiť profesionalitu, efektívnosť a transparentnosť riadenia mesta

- pripraviť projekt digitálneho úradu na podporu efektívneho riadenia mesta

- zaviesť merateľný systém spokojnosti občanov vrátane skvalitnenia diskusného fóra na web stránke mesta

- kontrolovať a zverejňovať plnenie lehoty 30 dní a ďalších zákonných lehôt na vybavenie podaní na magistráte

- zverejňovať plnenie merateľných ukazovateľov programového rozpočtu na vyhodnocovanie a meranie dosiahnutých efektov

- zaviesť klientsky orientované metódy do fungovania magistrátu

- prijať protikorupčné minimum pre Bratislavu ako preventívne opatrenia, ktoré budú znižovať korupciu v meste

#### Tri najdôležitejšie zmeny

- posilniť účasť občanov na rozhodovaní formou verejného pripomienkového konania k zásadným projektom a materiálom pred ich schválením a formou participatívneho rozpočtu

- všetky verejné obstarávania robiť prostredníctvom elektronickej aukcie s cieľom šetriť zdroje mesta a zverejňovať výsledky a zaviesť centrálné verejné obstarávanie tam, kde to prinesie úsporu nákladov

- zrealizovať spoločný projekt mesta a mestských častí na poskytovanie elektronických služieb, aby si občania mohli vybaviť podanie z domu cez internet

**MAGDA VÁŠÁRYOVÁ**

**SDKÚ-DS, KDH, SaS, Most-Híd, OKS**

#### **Vybrané body volebného programu**

Moje samozrejmosťi:

Transparentnosť. Zverejním pravidelne všetky projekty, zmluvy, všetky faktúry a dotácie na webovej stránke magistrátu tak, aby obyvatelia mesta, médiá i odborníci mohli priamo sledovať chod a kroky primátorky i celého magistrátu.

Občianska kontrola. Zavediem priame televízne prenosy zo zasadaní mestského zastupiteľstva a video správy z dôležitých stretnutí a diskusií s občanmi, mimovládny organizáciami a odborníkmi tak, aby sa magistrát maximálne otvoril občianskej kontrole. Primátorka a jej tím budú pravidelne viesť diskusie na internetovej stránke mesta.

Vl'údni úradníci. Presadím zjednodušovanie úradníckej agendy systémom stálej vnútornej kontroly v magistráte. Budem klásť dôraz na zvyšovanie možností vybavovania agendy cez internetové služby a zavedenie elektronických platieb.

Dobré hospodárenie. Posilním stálu kontrolu hospodárenia v mestských podnikoch a v dozorných radách organizácií, kde je mesto spoluakcionárom tak, aby sa zlepšilo a zmodernizovalo hospodárenie s verejnými financiami, ktoré budú k dispozícii.

Okrem toho: Elektronické aukcie na magistráte, efektívne riadené mestské podniky, profesionálny chod magistrátu, spoľahlivé služby mesta, systém osobnej zodpovednosti volených predstaviteľov a úradníkov, ohľaduplnosť a slušnosť novej Metropolitnej polície – to patrí medzi moje samozrejmosťi! To je moja profesionálna česť.

<b>KOŠICE</b>	
<i>Kandidát</i>	<i>Stranícka podpora</i>
<b>RICHARD RAŠI</b>	<b>Smer-SD, Most-Híd</b>
<b>Vybrané body volebného programu</b>	
<p>Hlavnými pracovnými postupmi, na ktorých bude naplnenie volebného programu postavené, budú dialóg a slušnosť. Nie zatvorené dvere, ale podaná ruka. Nie mlčanie, ale diskusia, otvorenosť a transparentnosť.</p> <p><u>Otvorený a transparentný magistrát</u></p> <ul style="list-style-type: none"> <li>• Všetky zmluvy mesta Košice umiestnime na internetovú stránku a verejné obstarávanie bude prebiehať formou elektronických aukcií. Hospodárenie mesta sa bude diať transparentne, pod verejnou kontrolou Košičanov.</li> <li>• Pred štyrmi rokmi mal Magistrát mesta Košice 190 zamestnancov, teraz má 380 a ešte prednedávnom na magistráte pracovalo 420 ľudí! Racionalizácia je nevyhnutná. Mesto si dalo vypracovať nákladné analýzy personálnej optimalizácie, ale až v čase krízy začalo vedenie závery z nich realizovať, aj to iba čiastočne. Budeme v tomto smere dôslední.</li> <li>• Prehodnotíme opodstatnenosť duplicitnej existencie mestských podnikov Správa majetku mesta Košice a Bytový podnik mesta Košice, ktoré zabezpečujú rovnakú alebo veľmi podobnú administratívnu činnosť.</li> <li>• Mesto je permanentne v strate aj preto, že nedokáže zintenzívniť komerčnú činnosť mestských podnikov. V tomto smere očakávame viac od manažmentov mestských podnikov.</li> <li>• Časť činností v kompetencii mesta presunieme po vyhodnotení reprezentatívneho prieskumu požiadaviek a názorov Košičanov z magistrátu, teda z jedného miesta, na miestne úrady mestských častí – bližšie ku Košičanom.</li> <li>• Práca na magistráte a miestnych úradoch musí byť službou Košičanom a nie naopak. Ústretový prístup, dodržiavanie zákonných lehôt a odbúranie zbytočného byrokratizmu sú každodenným cieľom aj prostriedkom k dosiahnutiu spokojnosti Košičanov.</li> <li>• Činnosť Magistrátu mesta Košice otvoríme dialógu s neziskovými organizáciami a mestskými aktivistami, ktorí dostanú možnosť vyjadrovať sa v dostatočnom časovom predstihu k pripraveným návrhom a opatreniam. Mesto Košice sa tak stane dôstojným partnerom pre tých, ktorí chcú aktívne a angažovane prevziať občiansky diel zodpovednosti za riadenie a fungovanie mesta.</li> </ul> <p><u>Informačné technológie – vec verejná</u></p> <p><b>Sprevádzkujeme e-government, umožňujúci sledovať v reálnom čase priebeh rokovaní mestského zastupiteľstva nielen prostredníctvom osobných počítačov, ale aj cez bežné televízne prijímače.</b> Pilotný projekt sa bude týkať približne tisícky košických domácností, ktorých členovia sú klientmi miestneho poskytovateľa informačných služieb. V rámci neho dostanú Košičania nielen možnosť sledovať priebeh rokovaní mestského parlamentu, ale aj možnosť aktívne reagovať, hlasovať a pripomienkovať rozhodovací proces.</p> <p><b>Verejnej kontrole sprístupníme cez softvér sledovania presného pohybu a reálneho využitia vozidiel dodávateľských firiem a motorových vozidiel v majetku mesta, čím zefektívňime ich prevádzku a ušetríme náklady, vynakladané mestom na tento účel.</b></p>	

<b>BRATISLAVA – PETRŽALKA</b>	
<i>Kandidát</i>	<i>Stranická podpora</i>
<b>MARIÁN MIŠKANIN</b>	<b>Smer-SD, SZS<sup>16</sup>, HZD, SNS</b>
<b>Vybrané body volebného programu</b>	
<p>Informovanie obyvateľov:</p> <ul style="list-style-type: none"> <li>– realizovať projekt informovania obyvateľov Petržalky prostredníctvom Petržalskej televízie</li> <li>– realizovať projekt <u>transparentné mesto</u> t.j. zverejňovanie všetkých informácií týkajúcich sa mestskej časti nad rámec zákona</li> <li>– vytvoriť kancelárie miestneho úradu tzv. detašované pracoviská a kancelárie prvého kontaktu,</li> </ul>	
<b>IVETA PLŠEKOVÁ</b>	<b>SDKÚ, SaS, Most-Híd, OKS</b>
<b>Vybrané body volebného programu</b>	
<p><u>Ozdravíme miestne financie</u></p> <p>Zlepšime aj kvalitu služieb poskytovaných našim miestnym úradom, uľahčíme a zjednodušíme niektoré schvaľovacie postupy. Zavedieme elektronické zastupiteľstvo, úrad a podateľňu. Za samozrejme považujeme, že budeme pracovať efektívne a transparentne. Všetky zmluvy budeme zverejňovať na internete, výberové konania budeme robiť elektronicky a rozpočet pripravíme v podobe čitateľnej aj pre občana.</p>	

<b>ŽILINA</b>	
<i>Kandidát</i>	<i>Stranická podpora</i>
<b>ĽUBOMÍR BAŽÍK</b>	<b>KDH, SaS, Most-Híd, OKS</b>
<b>Vybrané body volebného programu</b>	
<p><u>Odstraňovanie korupcie a klientelizmu</u></p> <ul style="list-style-type: none"> <li>• uplatňovaním maximálnej transparentnosti a zverejňovaním zmlúv, faktúr a výberových konaní</li> <li>• využívaním elektronických aukcií pri obstarávaní tovarov a služieb</li> <li>• zabezpečením účasti poslancov vo výberových komisiách pri nakladaní s majetkom mesta</li> <li>• predávaním majetku mesta za trhové ceny</li> <li>• zefektívnením organizácie práce na jednotlivých úsekoch MsÚ tak, aby sa eliminoval priestor pre korupciu</li> </ul>	

<sup>16</sup> Strana zelených Slovenska

Podielu občanov na verejnoprospešných aktivitách a kontrole činnosti mesta

- grantovým systémom mesta podporovať aktivity neziskových organizácií a komunít
- zvýšiť podiel verejnosti v práci komisií mestského zastupiteľstva a vo výboroch mestských častí
- informovať občanov o veľkých projektoch a viac využívať inštitút pripomienkového konania
- prehľadnejšie zverejňovať informácie na oficiálnej webovej stránke mesta a zaviesť spätnú väzbu zo strany občanov
- umožniť prenosy zo zasadnutí mestského zastupiteľstva

Ozdravenie mestských financií

- prehodnotením existujúcich mandátnych, dodávateľských, nájomných a iných zmlúv a dôslednejšou kontrolou vykonaných prác, tovarov a služieb
- zefektívnením výberu daní, poplatkov a pohľadávok
- predkladaním zodpovedného rozpočtu mesta
- transformáciou mestského hokejového klubu

Profesionálny mestský úrad

- Fungovanie úradu musí byť zabezpečené zavedením nových kritérií pri výbere zamestnancov, a to z hľadiska odbornosti, zodpovednosti, bezúhonnosti, ako aj schopnosti angažovať sa a byť lokálpatriotom. Odmeňovanie musí byť motivujúce a spravodlivé pre každého zamestnanca. Výberové konania na všetky miesta vedúcich odborov a všetkých riaditeľov mestských organizácií by sa mali konať každé 4 roky.

**NITRA**

*Kandidát*

*Stranická podpora*

**JOZEF WEBER**

**SDKÚ-DS, SaS, OKS**

**Vybrané body volebného programu**

**Efektívna a priateľská samospráva**

V organizácii Mestského úradu sa bude ďalej posilňovať prístup k občanovi ako k zákazníkovi. Pre zdravotne či inak znevýhodnené osoby zavedieme aj možnosť vybavenia úradných vecí priamo doma. Zavedie sa systém nezávislého hodnotenia činnosti Mestského úradu s verejne dostupnými výsledkami. Pre tých, ktorí sa chcú väčšmi angažovať pri riešení svojich problémov, zriadime hodiny osobných konzultácií, internetových diskusných fór a lepšie možnosti účasti na zasadnutiach odborných komisií, výborov miestnych častí či Mestského zastupiteľstva. Samozrejým bude zavedenie transparentných foriem verejných obstarávaní vrátane elektronických aukcií a zverejňovania uzatvorených zmlúv (aj tých z minulosti), poradovníkov na byty či ďalších dokumentov. Štruktúru úradu prispôbime novým potrebám dynamickej a flexibilnej kooperácie jednotlivých odborov. To nám umožní okrem iného lepšie využiť ponúkajúce sa zdroje v podobe štrukturálnych fondov Európskej únie.



<b>RADÚZ SEDLÁR</b>	<b>NEKA s podporou SDE, SP<sup>17</sup></b>
<b>Vybrané body volebného programu</b>	
<p><u>Samozrejmosť, ktorá tu chýbala a my ju ponúkame:</u>                  Transparentne zverejniť všetky zmluvy a faktúry mesta na internete                  Zverejniť mzdy a odmeny zamestnancov a poslancov                  Transparentný predaj dubiozného majetku a pomoc občanom pri vysporiadaní si svojich vlastníckych vzťahov ústretovosťou mesta.                  Na vyhodnotenie a prípravu verejného obstarávania pozývať občanov, novinárov, tretí sektor                  Podporiť systém občianskych patrol za účelom kontroly vecí verejných, poriadku a čistoty                  Zaviesť televízne prenosy zo zasadnutí Mestského zastupiteľstva, prenosy podujatí, akcií</p>	

<b>TRENČÍN</b>	
<i>Kandidát</i>	<i>Stranická podpora</i>
<b>RICHARD RYBNÍČEK</b>	<b>NEKA</b>
<b>Vybrané body volebného programu</b>	
<p><b>Otvorené a transparentné mesto</b>, ktoré ponúkne rovnaké príležitosti pre všetkých, mesto, ktoré bude pod drobnohľadom občanov. Dnes sa o transparentnosti veľa hovorí, dokonca je aj súčasťou programových priorít vlády. A to je dobre. Málokto si však uvedomuje, že transparentnosť je proces, zmena kultúry komunikácie a vzťahov. Stredná a staršia generácia ako tak „toleruje“ netransparentnosť, ale naše deti si nebudú vedieť ani predstaviť, že by mestá a obce, kde budú žiť, neboli transparentné. <i>Chápem, že sa pýtate, čo z toho budete mať vy a vaša rodina?</i> Určite sa zhodneme na tom, že zmyslom tejto spoločenskej požiadavky je spravodlivosť v rozhodovaní a dôvera v nakladaní s finančnými prostriedkami. Ak niekomu zverujete svoje peniaze, má s nimi narábať zodpovedne. A preto je dôležité zmluvy, rozhodnutia a schválené projekty mať stále na očiach a zverejňovať ich. Lebo platí: dôveruj, ale preveruj!</p> <p>Ako na to?</p> <ul style="list-style-type: none"> <li>- zaviesť elektronické obstarávanie – elektronické aukcie</li> </ul> <p>Všetci, aj tie najmenšie firmy a živnostníci máte právo zúčastniť sa na výberových konaniach vyhlásených mestom a poskytnúť svoje služby.</p> <p>Zavedenie elektronických aukcií je jedným z najefektívnejších spôsobov ako ušetriť nemalé prostriedky nás všetkých.</p> <p>Mesto Martin na čele s primátorom Andrejom Hrnčiarom dokázalo, že sa to dá. Už pol roka po zavedení elektronických aukcií mesto ušetrilo viac ako 30% nákladov pri nákupe tovarov a služieb.</p>	

<sup>17</sup> Strana patriotov

Čo ma však zaujalo najviac je fakt, ako sa masívne zvýšil záujem podnikateľov pracovať pre mesto. **Z malého uzavretého okruhu vzišla veľká skupina firiem, ktoré sa začali zaujímať o prácu vo svojom meste.** A nie sú to len podnikatelia, ale aj ich zamestnanci, rodiny, ktorých sa to týka (murárov, stavbárov a všetkých druhov služieb). V minulosti by nikoho nenapadlo, že by mohli uspieť a pracovať pre svoje mesto a dnes sa počet uchádzačov

o spoluprácu zdvadsaťnásobil. Možno neviete, ale je to práve štát, samospráva, mestá, ktoré sú jedným z najväčších zadávateľov prác a prístup k nim musí mať každý, kto ich dokáže robiť dobre a kvalitne.

- elektronické zverejňovanie zmlúv, dohôd a výberových konaní

Mám za to, že všetky zmluvy, výberové konania musia byť uverejnené na stránke mesta. Často sa zverejňujú iba časti zmlúv, výsledky výberových konaní, mnohé dodatky sú zahmlené a nie celkom jasne. Myslím si, že takýmto opatrením všetci občania znovu získajú dôveru v to, ako mesto pracuje, hospodári, ktoré projekty sú financované a prečo.

### **Zodpovedné a múdre mesto:**

Mesto sa - podobne ako aj my – neustále mení. Či už je to vďaka demografickému vývoju, alebo pod tlakom doby, v ktorej žijeme. Je našou úlohou tieto zmeny predvídať a včas sa na ne pripraviť. Zodpovedne a múdro. Len ten, kto sa dokáže pozeráť dopredu, môže robiť kvalitné a rozumné rozhodnutia.

- zainteresovanosť občanov na spolurozhodovaní o financiách v jednotlivých miestnych častiach

Z vašich vyjadrení je mi známe, že sami najlepšie poznáte prostredie, v ktorom bývate a máte názor na to, čo by najviac prispelo k lepšej kvalite života vás a vášho okolia. Mojim zámerom je, aby si v každej mestskej časti občania sami zvolili, čo je pre nich prioritou. Vy platíte mestu, v ktorom žijete, podielové dane, **je preto vašim prirodzeným právom, aby ste spolurozhodovali o tom, ako tieto financie majú byť investované.**

Ak žijete na sídlisku, kde je dnes veľa malých detí, asi vás budú zaujímať hlavné podmienky pre výchovu vašich detí – tzn. aby boli dostupné jasle, škôlky, školy, ihriská, aby boli bezpečné prechody. Naopak, ak žijete niekde, kde sú v prevahe skôr starší občania, asi by bolo vhodné mať nablízku zariadenia, kde by sa mohli stretávať, aby bolo po ruke fungujúce a dobre vybavené zdravotné stredisko, prípadne stacionáre, kde by bolo o nich dôstojne postarané v čase, keď vy budete v práci.

- citlivé nakladanie s majetkom a územným plánom mesta

Myslím si, že je dôležité pozorne sa pozeráť nielen na to, čo môže byť pre mesto v danej chvíli výhodné, ale aj na to, aké budú potreby mesta do budúcnosti. Aj Trenčín, podobne ako iné mestá na Slovensku, predával svojho času tzv. prebytočný majetok mesta, napr. škôlky, pretože sa nám zdalo, že ich v danej chvíli nepotrebuje, lebo sa rodí málo detí a škôlky zívajú prázdnotou. Ale práve tieto škôlky nám dnes chýbajú, pretože sa nám začína rodiť detí viac.

V tom čase sa mohlo zdať, že to bolo správne a pragmatické rozhodnutie, ale určite nebolo rozumné, pretože dnes musíme stavať nové škôlky, alebo napr. stacionáre. Ale oveľa drahšie. Myslím si, že **ľudia riadiaci mesto majú povinnosť citlivo vnímať trendy vývoja mesta a jeho obyvateľstva** tak, aby rozhodnutia boli prispôsobené potrebám obyvateľov nielen pre dnešok, ale aj do budúcnosti.

<b>POPRAD</b>	
<i>Kandidát</i>	<i>Stranícka podpora</i>
<b>MILAN BARAN</b>	<b>SDKÚ-DS, SaS</b>
<b>Vybrané body volebného programu</b>	
<p><u>1/ otvorené a transparentné mesto:</u></p> <p>Transparentnosť je pojem, ktorý počujeme zo všetkých strán. To, že sa dnes všade po nej volá, je dôsledkom pocitu beztrebnosti tých hore. Manipulovanie a korupcia boli už tak príchladné, že to ľuďi uráža.</p> <p>Hlavným cieľom transparentného konania je čistejšia budúcnosť. Je treba maximálne obmedziť množstvo zneužitelných príležitostí a súčasne vytvoriť rovnosť príležitostí pre všetkých, ktorí chcú pre mesto pracovať v niektorej oblasti. Úžasné je, že tieto hlasy sa ozývajú predovšetkým od mladých ľudí, ktorí nechápu ako je vôbec možné, že sa takéto jednanie toleruje a že rozhodnutia o nakladaní s verejnými finančnými prostriedkami mesta sú utajené a rovnako ako aj zmluvy vznikajú za zatvorenými dverami.</p> <ul style="list-style-type: none"> <li>• Je správne a spravodlivé, aby všetky rozhodnutia a zmluvy boli vždy prístupné všetkým občanom.</li> <li>• Je dôležité, aby ste mohli kontrolovať tých, ktorých ste si zvolili.</li> <li>• Treba vytvoriť prostredie, v ktorom budú mať všetky firmy i živnostníci právo a možnosť zúčastňovať sa výberových konaní vyhlasovaných mestom a poskytovať svoje služby.</li> <li>• Za najefektívnejší spôsob šetrenia značných finančných prostriedkov mesta považujem anonymné elektronické aukcie a dražby.</li> </ul>	
<b>ŠTEFAN PČOLA</b>	<b>NEKA</b>
<b>Vybrané body volebného programu</b>	
<p><u>Transparentný Poprad a WI- FI sieť</u></p> <p>Život je otvorený. Samospráva musí byť otvorená občanovi a pod verejnou kontrolou. Presadím transparentný Poprad. Podmienkou zmluvných dodávateľských vzťahov s externým prostredím budú verejné obstarávania a elektronické aukcie. Na webovej stránke budeme uverejňovať zoznam zmlúv a faktúr a rozhodnutia stavebného úradu formou verejnej vyhlášky. Mestský majetok sa nebude rozpredávať bez priamej verejnej kontroly. Ochránim hodnoty Popradu.</p>	

<b>BRATISLAVA – STARÉ MESTO</b>	
<i>Kandidát</i>	<i>Stranická podpora</i>
<b>MARTIN BORGULA</b>	<b>Smer-SD, Most-Híd, SZS</b>
<b>Vybrané body volebného programu</b>	
<p>9. <u>Dobré hospodárenie</u> - Transparentný, moderný, efektívny miestny úrad!</p> <p>Hlásim sa k programu Transparency International – za transparentnejšiu samosprávu. Zefektívnim hospodárenie na úrade. Za ušetrené peniaze zvýším komfort Staromešťanov. Všade tam, kde to bude efektívne, použijem elektronické aukcie. Zabezpečím efektívne pridelovanie bytov v spolupráci s OZ Právo na bývanie, pod drobnohľadom verejnosti a miestneho zastupiteľstva.</p> <p>Získam pre samosprávu dodatočné prostriedky využívaním eurofondov, resp. iných fondov tak, aby Staré Mesto napreduvalo a nezaostávalo za ostatnými mestskými časťami.</p> <p>Zabezpečím, aby si úradníci uvedomili, že pracujú pre obyvateľov Starého Mesta a podľa toho sa k nim, ako aj k mestskej časti správali.</p> <p>Zvýším informovanosť obyvateľov, aby poznali svoje práva a povinnosti, ako aj práva a povinnosti svojho okolia.</p> <p>Mojou víziou je, aby miestny úrad získal certifikát riadenia kvality ISO 9001.</p>	

<b>NOVÉ ZÁMKY</b>	
<i>Kandidát</i>	<i>Stranická podpora</i>
<b>HELENA BOHÁTOVÁ</b>	<b>Smer-SD, SDKÚ-DS , KDH, ĽS-HZDS, SZ</b>
<b>Vybrané body volebného programu</b>	
<p><b>Otvorená samospráva</b></p> <ul style="list-style-type: none"> <li>- prijmem osobnú zodpovednosť za zabezpečenie odborných a materiálnych podmienok vytvorenia a uplatnenia stratégie pozdvihnutia mesta za koordinácie všetkých úsekov miestnej správy,</li> <li>- zabezpečím dôslednú kontrolu nakladania s verejnými prostriedkami mesta, vrátane využívania externých auditorov, princíp verejnej kontroly, zavediem elektronické aukcie,</li> <li>- zabezpečím objektívne zverejňovanie informácií aj nad rámec zákona (zmluvy, investičné projekty a pod.),</li> <li>- budem organizovať deň otvorených dverí u primátorky pre občanov, občianske združenia a neziskové organizácie,</li> </ul> <p>ponúkam kvalitné verejné služby založené na princípoch otvorenosti, profesionality a efektívnosti,</p> <ul style="list-style-type: none"> <li>- zabezpečím bezplatné právne poradenstvo pre občanov mesta,</li> <li>- vrátim slušnosť a zákonnosť do fungovania mestského zastupiteľstva,</li> <li>- zlepším spoluprácu so štátnymi inštitúciami a VÚC.</li> </ul>	

<b>BRATISLAVA - DÚBRAVKA</b>	
<i>Kandidát</i>	<i>Stranická podpora</i>
<b>MILAN TRSTENSKÝ</b>	<b>SDKÚ-DS, SaS, Most-Híd, OKS</b>
<b>Vybrané body volebného programu</b>	
VIII. Miestny úrad	
1, Transparentné uzatváranie kontraktov na základe výsledkov verejných obchodných súťaží	
2, Zverejňovanie uzatváraných zmlúv a faktúr na internete	
3, Obsadzovanie všetkých úradníckych pracovných miest odborníkmi na základe výberových konaní	
4, Zásadné zefektívnenie práce miestneho úradu	
VI. Sociálne veci s služby	
2, Pridelovanie obecných bytov na základe poradníka a odporúčaní sociálnej komisie	

### 3.2 METODOLÓGIA HODNOTENIA

Pri hodnotení efektívnosti riešení sme vychádzali z odporúčaní, ktoré TIS predstavuje v kapitole 4: *Protikorupčné odporúčania pre samosprávy*. Hodnotených bolo šesť oblastí, v ktorých sa opakovanne vyskytuje problém nízkej transparentnosti a potenciál pre korupciu:

1. zverejňovanie informácií, rozsah a forma, mediálna politika
2. verejné obstarávanie, narábanie s majetkom
3. dotácie a granty, bytová politika
4. účasť verejnosti na rozhodovaní
5. územné plánovanie
6. prijímanie zamestnancov, etické kódexy

Každá z oblastí mala rovnakú váhu na celkovom výsledku. Kandidáti mohli v každej oblasti získať maximum 5 bodov. Celkové maximum teda bolo 30, minimum 0 bodov. V jednotlivých oblastiach sa získavali body podľa nasledovnej klasifikácie.

**Tabuľka 6: Stupnica hodnotenia oblastí vo volebných programoch kandidátov**

<i>Počet bodov</i>	<i>Obsah vo volebnom programe</i>
0	Bez zmienky v programe
1	Všeobecná zmienka o probléme korupcie a nutnosti ju znížiť
2	Všeobecná zmienka, no s konkrétnymi oblasťami, ktoré treba riešiť
3	Návrhy konkrétnych riešení ale v limitovanom rozsahu
4	Konkrétne návrhy riešení, niektoré efektívne, niektoré nie, nie v plnom rozsahu
5	Konkrétne a efektívne návrhy nástrojov riešení v plnom rozsahu

## 4. PROTIKORUPČNÉ ODPORÚČANIA PRE SAMOSPRÁVY

*Ivan Rončák, Tomáš Jacko, Gabriel Šípoš*

Oslovení odborní oponenti: *Eva Balážová, Ludovít Budzák, Ondrej Dostál, Vladimír Pirošík, Emília Sičáková-Beblavá, Dušan Sloboda, Luba Vávrová, Branislav Zacharides*

Zaviesť elektronické aukcie pri pridelení zákaziek, zverejňovať na internete zmluvy a faktúry pri použití obecných financií, zapojiť občanov do diskusie o pripravovaných investičných akciách a zmenách územného plánu, ako aj a zvýšiť ich informovanosť o rozdeľovaní dotácií, bytov či miest v sociálnych zariadeniach. To sú hlavné z viac ako 80 konkrétnych odporúčaní, ktoré Transparency International Slovensko zozbierala na základe jej niekoľkoročného výskumu a ponúkla kandidátom na starostov a poslancov pred komunálnymi voľbami 2010. Cieľom odporúčaní je pomôcť urobiť samosprávy transparentnejšími a odolnejšími voči korupčným tlakom. Odporúčania je možné realizovať počas jedného volebného obdobia.

Podľa reprezentatívneho prieskumu TIS uskutočnenom agentúrou Focus v novembri 2009<sup>18</sup>, každý druhý občan považuje korupciu za prítomnú v lokálnej samospráve, a podľa každého štvrtého respondenta je v samospráve korupcia veľmi rozšírená. Zvyšovaním transparentnosti a otvorenosti samosprávy nielen znižujú možnosť vzniku korupcie, ale vytvárajú tiež priaznivé podmienky na zvyšovanie efektivity a spokojnosti ich obyvateľov s poskytovanými službami.

TIS vypracovala odporúčania v 12 nasledujúcich oblastiach (politikách) miestnej samosprávy:

1. Prístup k informáciám
2. Účasť verejnosti na rozhodovaní
3. Verejné obstarávanie a zabezpečovanie služieb
4. Predaj a prenájom majetku
5. Rozpočet
6. Dotácie a granty
7. Byty a sociálne zariadenia
8. Personálna politika
9. Etika a konflikt záujmov
10. Územné plánovanie a stavebný úrad
11. Obecné podniky a investície
12. Mediálna politika

Samosprávy by mali transparentne nakladať s verejným majetkom, tak pri predajoch ako nájmoch. TIS navrhuje pri **predajoch a nájmoch používať súťažné metódy** vždy, keď je to efektívne, nielen vtedy, keď to prikazuje zákon. Najlepšou formou sú elektronické aukcie, ktoré nielen zvyšujú efektivitu, ale predovšetkým transparentnosť procesu nakladania s majetkom. Zároveň

---

<sup>18</sup> FOCUS (2009)

by mali mestá a obce na svojich webových stránkach zverejňovať zmluvy a faktúry týkajúce sa mienania verejných peňazí. TIS odporúča zverejniť všetky dostupné informácie o procese obstarávania (analýzy nutnosti nákupov, oznámenia o verejných obstarávaní; informácie o ustanovení komisií pre hodnotenie ponúk a riešení žiadostí; výsledky obstarávaní).

V rámci **participácie verejnosti na rozhodovaní miestnej samosprávy** TIS navrhuje, aby sa zo zasadnutí obecných zastupiteľstiev robili audio či videozáznamy zverejňované na internete. Občania by mali mať aj osobný prístup na zasadnutia zastupiteľstiev a ich komisií. V oblasti **stavebného konania a územného plánovania** zasa TIS navrhuje využívať inštitút dočasnej úradnej tabule a začiatky všetkých konaní zverejniť na nich na mieste investície ako aj na internetovej stránke obce. Toto opatrenie reaguje na stav, keď mnoho občianskych protestov vzniká v dôsledku slabého informovania o pripravovaných investíciách. Pri **pridelovaní grantov, bytov, či miest v sociálnych a predškolských zariadeniach** TIS odporúča obciam vypracovať a zverejňovať jasný systém kritérií, riešenia možných konfliktov záujmov a prístupu verejnosti k rozhodnutiam a zoznamu organizácií či občanov, ktorí od obce podporu získali. (Kompletný zoznam 82 odporúčaní sa nachádza nižšie).

#### 4.1 PRÍSTUP K INFORMÁCIÁM



##### O oblasti:

Prístup k informáciám (alebo *politika prístupu k informáciám o fungovaní miestnej samosprávy*) bola TIS vyhodnotená ako najúčinnnejšia a najdôležitejšia oblasť samosprávy pre zvýšenie úrovne transparentnosti, otvorenosti a tým aj zníženie možného výskytu korupcie. Medzi dnes už štandardné spôsoby zverejňovania informácií patria internetové stránky miest, ktoré nie sú nijak limitované obsahom a množstvom poskytovaných informácií. Viacero samospráv dokazuje, že poskytovať informácie sa dá nielen vo veľkých objemoch napríklad aj vrátane zverejňovania elektronickej úradnej tabule a jej archívu, ale aj v užívateľsky prijateľných formátoch. Je totiž dôležité, aby webstránka informáciu nielen obsahovala, ale aby ju užívateľ dokázal pohodlne nájsť a plnohodnotne využiť.

##### Odporúčania:

- Na internetovej stránke obce zverejňovať výročnú správu obce.
- Na internetovej stránke obce zaviesť elektronicnú úradnú tabuľu vrátane archívu.
- Na internetovej stránke obce trvalo zverejňovať pozvánky a zápisnice zo všetkých verejných schôdzí.

#### 4.2 ÚČASŤ VEREJNOSTI NA ROZHODOVANÍ

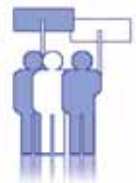

##### O oblasti:

Účasť verejnosti na rozhodovaní (alebo *politika participácie verejnosti na rozhodovaní miestnej samosprávy*) je spoločne s oblasťou verejného obstarávania podľa TIS druhou najdôležitejšou oblasťou pre dosiahnutie otvorenejšej samosprávy. Účasť verejnosti na veciach verejných je na Slovensku veľmi limitovaná a obmedzená maximálne na účasť vo voľbách. Avšak pre zníženie korupcie v miestnych samosprávach a pre ich transparentnejšie konanie je pravidelná kontrola verejnosťou priam

nevyhnutná. Občania majú právo okrem zúčastňovania sa a kandidovania vo voľbách tiež právo združovať sa, podávať pripomienky, sťažnosti, organizovať protesty a petície, dožadovať sa odpovedí cez zákon o slobodnom prístupe k informáciám, atď. Samosprávy by mali vytvoriť priaznivé podmienky pre aktívnu účasť verejnosti. Aj týmto spôsobom sa totiž v konečnom dôsledku zvýši spokojnosť a dôvera vo veci verejné.

#### **Odporúčania:**

- Zaviesť pravidlá pre konanie zhromaždenia obyvateľov obce.
- Zaviesť pravidlá umožňujúce občanovi vystúpiť na zasadnutí OcZ k ľubovoľnému bodu.
- Sprístupniť verejnosti rokovania komisií OcZ a rady obce vrátane práva vystúpiť na týchto zasadnutiach.
- Zaviesť pravidlá pre participatívne rozpočtovanie.
- Zverejňovať video záznamy a zvukové záznamy z rokovania OcZ na internetovej stránke obce.
- Zaviesť pravidlo, že zásadné dokumenty týkajúce sa fungovania obce (najmä zásady hospodárenia s majetkom, zásady rozpočtovania, program hospodárskeho a sociálneho rozvoja obce, štatút mesta, rokovacie poriadky orgánov mesta) podliehajú pravidlám prerokovania a schvaľovania rovnako ako všeobecne záväzné nariadenia obce (§ 6 zákona 369/1990 Zb. o obecnom zriadení).
- Zverejniť kontaktné údaje na starostu a poslancov a zabezpečiť jednoduchú identifikáciu príslušnosti poslanca k volebnému obvodu a častiam obce.
- Zaviesť rýchly a verejný spôsob riešenia podnetov občanov.



### **4.3 VEREJNÉ OBSTARÁVANIE A ZABEZPEČOVANIE SLUŽIEB**

#### **O oblasti:**

Odporúčania v oblasti verejného obstarávania (*politika verejného obstarávania a politika zabezpečovania služieb*) sú spoločne s účasťou verejnosti na rozhodovaní podľa TIS druhou najdôležitejšou oblasťou pre dosiahnutie prostredia v samospráve, kde korupčné správanie bude mať menšiu šancu uspieť. Verejné obstarávanie je jednou z oblastí samospráv, ktoré sú aj vďaka celoslovenským médiám verejnosti pomerne dobre známe. Média pravidelne prinášajú informácie o predražených tendroch, o skrytých nástenkách, o verejných obstarávaníach určených nie pre verejnosť. Šetrenie aj vďaka zvýšenej úrovni transparentnosti je v čase nedostatku finančných zdrojov viac než žiadané. Elektronické aukcie už niekoľko rokov poskytujú na Slovensku zatiaľ najefektívnejší spôsob pre samosprávy, ako zabezpečiť úsporu a zároveň minimalizovať korupčné správanie pri verejnom obstarávaní. Je preto otázne prečo polovica zo 100 najväčších miestnych samospráv Slovenska túto metódu stále nepoužíva<sup>19</sup>.

#### **Odporúčania:**

- Využívať elektronické aukcie ako spôsob realizácie verejného obstarávania. V prípade ich nepoužitia tento fakt zdôvodniť.
- Spracovávať audity ročných plánov verejného obstarávania a ročných správ o stave a výsledkoch verejného obstarávania a zverejniť ich. Plány verejného obstarávania na príslušný rok predložiť spolu s rozpočtom obce.

<sup>19</sup> Podľa získaných dát v septembri 2010 na základe hodnotenia *Otvorená samospráva 2010, zo 100 najväčších samospráv využilo elektronické aukcie pri verejnom obstarávaní od januára 2009 len 41 a až 49 ich vôbec nevyužilo. 8 samospráv sa otázka netýkala a 2 samosprávy na otázku neodpovedali.*



- Zverejňovať analýzy voľby interného alebo externého zabezpečenia služieb obcou.
- Zaviesť a na internetovej stránke obstarávateľa trvalo zverejniť etický kódex verejného obstarávania platný a záväzný pre všetkých zúčastnených na procese verejného obstarávania vrátane riešenia konfliktu záujmov na strane verejného obstarávateľa.
- Viesť, aktualizovať a na internetovej stránke obstarávateľa trvalo zverejniť databázu zmlúv s externými dodávateľmi služieb.
- Na internetovej stránke obstarávateľa trvalo zverejniť všetky dostupné informácie o verejnom obstarávaní (interné smernice; oznámenia o verejných obstarávaní; informácie o ustanovení komisií pre hodnotenie ponúk a riešení žiadostí; výsledky obstarávaní).
- Na internetovej stránke obstarávateľa trvalo zverejňovať všetky zmluvy uzatvorené vo verejnom obstarávaní vrátane ich dodatkov.

#### 4.4 PREDAJ A PRENÁJOM MAJETKU

##### O oblasti:

Predaj a prenájom majetku (*politika nakladania s verejným majetkom*) je podobne ako verejné obstarávanie často medializovanou oblasťou. Občania sa však často dozvedajú o prípadoch pre obec nevýhodných predajov a prenájomov až po odchode predstaviteľov obce, ktorí sú za tieto kroky zodpovední. Poslanci sa navyše skrývajú za kolektívne hlasovanie a vlna za storočný nájom za jedno euro, za nevýhodný úver alebo predaj „rodinného striebra“ obce vyznieva do stratená.



##### Odporúčania:

- Pred predajom / nájmom zverejňovať analýzy využitia majetku s dopadmi na obec, pred vyhlásením majetku za prebytočný o tom uskutočniť verejnú diskusiu.
- Pri predajoch a nájmoch používať súťažné metódy vždy, keď je to efektívne, nielen vtedy, keď to prikazuje zákon.
- Pri predajoch a nájmoch používať elektronické aukcie – vždy, keď je to efektívne.
- Súťažné podklady zostavovať tak, aby jediným kritériom pri vyhodnocovaní ponúk bola cena (všetky ostatné kritériá zohľadniť v súťažných podkladoch).
- Informácie o výsledku obchodných verejných súťaží vrátane zápisnice z procesu predaja / nájmu majetku zaslať všetkým uchádzačom a trvalo zverejniť na oficiálnej internetovej stránke.
- Do nájomných zmlúv vždy zahrnúť možnosť vypovedania zmluvy zo strany obce.

#### 4.5 ROZPOČET

##### O oblasti:

Rozpočet a pravidlá transparentného rozpočtovania a informovania verejnosti o rozpočte sú pre verejnosť často nezaujímavé. Veď komu sa chce čítať stostranové dokumenty, tabuľky a kódy ktorým navyše rozumie len pár ľudí s potrebným vzdelaním? Avšak pre otvorenosť samosprávy nestačí rozpočet a všetky relevantné dokumenty zverejňovať. Informácie o rozpočte je potrebné čo najviac priblížiť jazyku občanov a takým spôsobom, aby sa mohli stať aktívnou súčasťou jeho tvorenia. Aj týmito krokmi by mohli predstavitelia samospráv riešiť nízky záujem verejnosti. Iba ak by im to vyhovovalo.



### **Odporúčania:**

- Návrh rozpočtu zverejniť na internetovej stránke obce spolu so slovným opisom všetkých položiek v rozpočte vrátane krátkeho zdôvodnenia položky – pri príjmoch titul nadobudnutia a pri výdavkoch zdôvodnenie (účel) výdavku.
- Na zmeny schváleného rozpočtu uplatňovať rovnaké pravidlá ako na návrh rozpočtu (*zverejnenie na internete na pripomienkovanie verejnosťou atď.*).
- Na internetovej stránke obce trvalo zverejniť aktuálny rozpočet obce a rozpočty minimálne troch po sebe nasledujúcich ostatných uplynulých rokov.
- Na internetovej stránke obce trvalo zverejniť podporné dokumenty k rozpočtu: dodávateľské faktúry obce v aktuálnom a predchádzajúcom rozpočtovom roku, informácie o zmluvách uzatvorených obcou.
- Na internetovej stránke obce trvalo zverejniť Register investičných akcií obce (*obsahuje prehľad plánovaných investičných akcií v obci*) za bežný a tri predchádzajúce uplynulé rozpočtové roky.
- Na internetovej stránke obce trvalo zverejňovať finančné výročné správy obce vrátane informácií o vývoji dlhovej služby obce, a to všetko pri rešpektovaní zásady všeobecnej zrozumiteľnosti.
- Na internetovej stránke obce trvalo zverejňovať finančné výročné správy obce vrátane informácií o vývoji dlhovej služby obce a výške vyplatených miezd a odmien volených predstaviteľov obce, a to všetko pri rešpektovaní zásady všeobecnej zrozumiteľnosti
- Zverejňovať štúdie dopadov na obec v prípade prijatia úveru.

## **4.6 DOTÁCIE A GRANTY**

### **O oblasti:**

Oblasť rozhodovania o prideľovaní dotácií a grantov je aj pre veľkosť slovenských samospráv nevyhnutne spájaná s podozreniami z konfliktu záujmov, korupcie, rodinkárstva, atď. Nasledujúce odporúčania ponúkajú kroky, ako zabrániť týmto podozreniam a na druhej strane zabezpečiť transparentný výber tých najlepších kandidátov pre získanie obecných dotácií a grantov. Je zaujímavé, že dnes majú slovenské samosprávy už dostatok skúseností so získavaním grantov z Európskej únie a s ich súťažnými a transparentnými podmienkami. Čo im potom bráni pri aplikovaní podobných pravidiel pri ich vlastných dotáciách a grantoch?



### **Odporúčania:**

- Riešiť konflikt záujmov žiadateľov o dotáciu/grant a tých, ktorí rozhodujú o prideľovaní dotácií/grantov (*min. čestné vyhlásenie*) a zverejniť toto riešenie na internetovej stránke obce.
- Zaviesť elektronickú podateľňu pre žiadosti o grant/dotáciu.
- Sprístupniť verejnosti zasadnutia komisií rozhodujúcich o pridelení dotácie / grantu.
- O pridelení dotácie / grantu rozhodovať súťažne.
- Trvalo na internetovej stránke obce zverejniť VZN o prideľovaní dotácií resp. alternatívny dokument.
- Na internetovej stránke obce zverejňovať aktuálne grantové výzvy vrátane presného postupu rozhodovania o udeľovaní dotácií/grantov a systém ich hodnotenia, časové medzníky, a to v jednoduchom formáte.
- Na internetovej stránke obce zverejňovať formuláre/žiadosti o pridelenie jednotlivých typov dotácií/grantov; pravidlá pre prideľovanie dotácií/grantov vo forme kritérií a ich váhy;

spôsob kreovania dotačných/grantových komisií; mená členov jednotlivých dotačných/grantových komisií.

- Na internetovej stránke obce trvalo zverejňovať zápisnice zo zasadnutí komisií rozhodujúcich o pridelení dotácie vrátane zoznamu udelených aj neudelených dotácií.
- Na internetovej stránke obce trvalo zverejňovať rozhodnutia o pridelení dotácie/grantu vrátane hodnotiacich tabuliek k jednotlivým projektom.
- Na internetovej stránke obce trvalo zverejňovať správy o realizovaných akciách financovaných z dotácie/grantu a zverejňovať pozvánky na podujatia financované z dotácie/grantu.



#### 4.7 BYTY A SOCIÁLNE ZARIADENIA

##### O oblasti:

Byty a sociálne zariadenia (*politika pridelovania bytov a miest v sociálnych a predškolských zariadeniach, ktorých zriaďovateľom je samospráva*) sú pre obyvateľov samospráv veľmi vnímanou a citlivou oblasťou. Posledné mesiace navyše priniesli mnoho medializovaných prípadov, kedy boli obecné byty pridelované na základe nejasných a netransparentných kritérií. Tie v lepšom prípade vzbudzujú vo verejnosti podozrenia z korupcie, rodinkárstva a klientelizmu. V horšom prípade ničia celé rodiny a ich dovedy pokojný život. Aktuálny problém nedostatku miest v predškolských zariadeniach by mal samosprávy tiež motivovať k vytvoreniu jasných pravidiel a kritérií vrátane využitia žrebovania v prípade potreby.

##### Odporúčania:

- Umožniť verejnosti prístup na zasadnutia komisií rozhodujúcich o pridelení bytu ako aj o prevode bytov do osobného vlastníctva.
- Zaviesť elektronickú evidenciu žiadostí (o pridelenie bytu, prevod bytov do osobného vlastníctva a o miesto v sociálnom a predškolskom zariadení, ktorého zriaďovateľom je obec) s možnosťou sledovania stavu žiadosti zverejnenej na internetovej stránke správcu / obce.
- Ako dominantný spôsob pridelovania bytov a miest v sociálnych / predškolských zariadeniach zaviesť verejnosti prístupné žrebovanie.
- Na internetovej stránke správcu bytov trvalo zverejniť pravidlá pridelovania bytov a pravidlá prevodu bytov do osobného vlastníctva.
- Na internetovej stránke správcu bytov trvalo zverejniť zápisnice z rokovania komisií rozhodujúcich o pridelení bytu a prevode bytu do osobného vlastníctva bytov max. do 7 dní od rozhodnutia.
- Na internetovej stránke správcu bytov zverejniť oznámenia o zasadnutí komisií rozhodujúcich o pridelení bytu a prevode bytov do osobného vlastníctva min. 7 dní pred jej stretnutím.
- Na internetovej stránke správcu bytov trvalo zverejniť priebežne aktualizovanú (minimálne každých 6 mesiacov) základnú štatistiku o bytoch v správe obce (*koľko bytov má mesto, koľko je v prenájme, koľko je voľných a pod.*) a žiadateľoch o byt a miesta v sociálnych a predškolských zariadeniach obce.
- Na internetovej stránke správcu bytov trvalo zverejniť zoznam sociálnych a predškolských zariadení, ktorých zriaďovateľom je obec vrátane informácie o aktuálnom počte klientov, počte voľných miest resp. počte žiadateľov o miesto v zariadení, informácie o možnostiach získania miesta v zariadení, rozpočte zariadenia, informácie o vedúcom/správcovi zariadenia a počte zamestnancov zariadenia.



## 4.8 PERSONÁLNA POLITIKA

### O oblasti:

Personálna politika je v každej lepšej súkromnej firme veľmi dobre zabezpečenou oblasťou. Firmy si totiž uvedomujú, že nato aby dosahovali čo najväčšiu efektívnosť a zisk, musia vyberať tých najlepších a najvýkonnejších zamestnancov. O verejnom sektore a o samosprávach, ktoré navyše nie sú predmetom rovnakej mediálnej kontroly ako štátna správa, to však často neplatí. Voľné miesta v samospráve je preto potrebné podrobiť otvorenej a férovej súťaži, s jasne definovaným konfliktom záujmov pracovníkov samosprávy.

### Odporúčania:

- Realizovať výberové konania aj na miesta referentov.
- Pri výberových konaniach používať vždy aj písomné testy.
- Upraviť riešenie konfliktu záujmov členov výberovej komisie a trvalo ho zverejniť.
- Výberové konania sprístupniť verejnosti.
- Zaviesť zákaz menovať blízke osoby a zamestnancov iných spoločníkov týchto obchodných spoločností za zástupcov obce do obchodných spoločností s majoritou obce.
- Zverejňovať informácie o konaní výberového konania min. 7 dní vopred na internetovej stránke obce.
- Zasláť uchádzačom a trvalo zverejniť na internetovej stránke obce zápisnice z výberového konania obsahujúce min. charakteristiku obsadzovaného miesta, dátum zverejnenia informácie o voľnom pracovnom mieste, počet a mená uchádzačov, mená, priezviská a titul členstva členov v komisii, sumárne hodnotenie komisie a poradie uchádzačov po hodnotení.



## 4.9 ETIKA A KONFLIKT ZÁUJMOV

### O oblasti:

Transparentné pravidlá zaobchádzania so zamestnancami nekončia pri ich výbere zamestnancov. Samotný priebeh zamestnania v samospráve, aj keď pre verejnosť často skrytý pod rúškom tajomstva, je ďalšou oblasťou s potenciálnym výskytom korupčného správania. Etika a konflikt záujmov sú preto pre samosprávy, ktoré sa chcú chovať otvorene ďalšími dôležitými oblasťami, ktoré si vyžadujú mať zavedené formálne pravidlá. TIS však odporúča napríklad nielen formálne prijať etické kódexy, ale rovnako zaviesť spôsob, ako ich efektívne dodržiavať a postihovať ich porušenie.

### Odporúčania:

- Prijat' Etický kódex volených predstaviteľov obce a Etický kódex zamestnancov obce a obecných organizácií.
- Predkladať rozšírené majetkové priznania starostu a poslancov (napr. v štruktúre projektu *Politikaopen* od Aliancie Fair-play) a zverejňovať ich spolu s potvrdením o podanom daňovom priznaní na internetovej stránke obce minimálne počas výkonu verejnej funkcie.
- Zaviesť Etický kódex zamestnancov, ktorý bude obsahovať: deklaráciu majetkových, peňažných alebo iných vlastníckych pomerov; riešenie konfliktu záujmov; úpravu zneužívania svojho postavenia, služobných informácií a dôvery nadriadeného na získanie neoprávnených výhod pre seba alebo svojich blízkych; úpravu využívania verejných

prostriedkov na osobný prospech; úpravu prijímania darov, výhod a pod.; úpravu akceptovaného správania a konania po skončení pracovného pomeru; sankcie v prípade porušenia ustanovení kódexu.

- Zaviesť systém monitorovania členstva zamestnancov v riadiacich, kontrolných alebo dozorných orgánoch iných právnických osôb.
- Zaviesť systém monitorovania zamestnancov a ich rodinných príslušníkov z titulu vlastníctva nejakého podielu alebo postavenia spoločníkov v súkromných spoločnostiach.
- Zaviesť systém profesionálneho a nestranného mechanizmu podpory, presadzovania a vyhodnocovania etického správania zamestnancov na úrovni obce (*napríklad vo forme etického kancelára a odvolacieho orgánu k jeho rozhodnutiam*).
- Zaviesť osobitný režim riešenia sťažností spojenými s porušením etického kódexu (*zabezpečené chránené oznamovanie nekalých praktík na pracovisku - whistleblowing*).
- Na internetovej stránke obce trvalo zverejniť všetky dokumenty týkajúce sa personálnej politiky - pracovný poriadok aj etické kódexy.
- Na internetovej stránke obce trvalo zverejniť zápisnice zo zasadnutí komisie OcZ na ochranu verejného záujmu na internetovej stránke obce.



#### 4.10 ÚZEMNÉ PLÁNOVANIE A STAVEBNÝ ÚRAD

##### O oblasti:

Územné plánovanie a stavebný úrad je jednou z mála oblastí, kde zaznamenávame u verejnosti z času na čas kolektívnu angažovanosť. Obyvateľom samospráv nie je ľahostajné, ak sa v blízkosti ich obydlija začne stavať skládka komunálneho odpadu, vysielač alebo turbína na výrobu elektrickej energie. Podobne to býva pri výrube stromov, pri stavbe obchodných centier alebo pri rekonštrukcii historických budov. Otvorená samospráva, ktorá sa snaží minimalizovať korupčné správanie a podozrenia z korupcie a nezákonného postupu jej predstaviteľov, by sa mala snažiť zapojiť do územného plánovania a pripomienkového konania čo najväčší počet obyvateľov. Samospráva by mala postupovať proaktívne a poskytovať čo najviac informácií v ľahko zrozumiteľnej podobe svojim občanom.

##### Odporúčania:

- Do tvorby územného plánu zapojiť čo najväčší počet obyvateľov obce.
- Zaviesť zásady všeobecnej zrozumiteľnosti pri územnoplánovacej dokumentácii obce.
- Zaviesť kriteriálnu metodiku posudzovania a zásadu jednotnej aplikačnej praxe (*zásada materiálnej rovnosti*) pri porovnateľných stavebných zámeroch.
- Zaviesť elektronickú podateľňu a elektronický register žiadostí v stavebnom konaní.
- Trvalo zverejniť na internetovej stránke obce zmluvné vzťahy so spoločnosťou mimo OcÚ pôsobiacej v oblasti územného plánovania.
- Trvalo zverejniť na internetovej stránke obce územný plán a územnoplánovacie podklady (napr. urbanistické štúdie).
- Informácie o pripravovaných zmenách a doplnkoch územného plánu medializovať aj prostredníctvom obecných médií a v miestnej tlači.
- Na úradnej tabuli a na internetovej stránke obce zverejniť informácie o každej žiadosti o územné rozhodnutie resp. stavebné povolenie doručené obci + archív takýchto žiadostí.
- Využívať inštitút dočasnej úradnej tabule (§ 26 zákona 71/1967 Zb. o správnom konaní) a začiatky všetkých konaní umiestňovať na mieste investície a súčasne ich trvalo zverejniť na internetovej stránke obce.

#### 4.11 OBECNÉ PODNIKY A INVESTÍCIE

##### O oblasti:

Oblasť obecných podnikov a investícií (*politika transparentnosti v právnických osobách zriadených a založených samosprávou a obchodných spoločností, v ktorých má samospráva väčšinový podiel*) býva jednou z najmenej verejnou kontrolovaných oblastí. To zvyšuje príležitosti pre korupčné a netransparentné chovanie predstaviteľov obecných podnikov. Tí si často neuvedomujú, že sú platení z verejných prostriedkov, a preto aj podliehajú verejnej kontrole a mali by byť pripravení transparentne informovať o svojom konaní. Aj tu pomáha zverejňovať čo najväčší objem informácií vrátane výročných správ, kontaktov; a tiež obstarávať pomocou elektronických aukcií a používať rovnaké pravidlá pre prijímanie a konanie zamestnancov obecných spoločností ako pre pracovníkov obecného úradu.



##### Odporúčania:

- Pri obstarávaní tovarov, služieb a stavebných prác obchodnou spoločnosťou využívať elektronické aukcie.
- Pri menovaní zástupcov obce do obchodných spoločností s majoritou obce a do rozpočtových a príspevkových organizácií obce zaviesť rovnaké pravidlá ako pri prijímaní zamestnancov obce.
- Na internetovej stránke obce aj spoločnosti trvalo zverejňovať výročné správy, zakladacie (zriaďovacie) listiny, kontrakty s mestom a vedenie (resp. zloženie orgánov).
- Nevytvárať ďalšie obchodné spoločnosti takýchto spoločností.

#### 4.12 MEDIÁLNA POLITIKA

##### O oblasti:

Mediálna politika určite nepatrí dôležitosťou na posledné miesto v rámci oblasti relevantných pre otvorené konanie samospráv. Sú to totiž médiá samospráv, ktoré slúžia často ako ich hlavné komunikačné a informačné prostriedky, ktoré navyše otvárajú všetky vyššie uvedené oblasti verejnosti. Patria sem periodiká samospráv, obecný rozhlas, mestské televízie a tiež internetové stránky samospráv. Pre otvorenosť samospráv je preto nesmierne dôležité mať kvalitne vypracované pravidlá aj pre túto oblasť. Verejnosť býva totiž často svedkom ich zneužívania v prospech vládnucich predstaviteľov; ďalej skreslených, nevyvážených a v mnohých prípadoch jednostranných informácií bez možnosti akejkoľvek reakcie alebo opačného názoru. Vo väčšine prípadov samosprávou dotované médiá sa tak prirodzene dostávajú do situácie, kedy je na nich vyvíjaný tlak zo strany predstaviteľov samosprávy. Základom otvorenej samosprávy a nekorupčného mediálneho prostredia je preto nezávislosť lokálnych médií.



##### Odporúčania:

- V prípade externého zabezpečenia všetky služby objednať po verejnej obchodnej súťaži resp. alternatívnej súťaži (*napr. elektronickej aukcii*).
- Zabezpečiť nezávislosť subjektov zabezpečujúcich mediálnu politiku obce - existencia orgánu, ktorý monitoruje obsah (tlačeneho periodika resp. vysielania TV) a má kompetenciu požadovať jeho zmeny v záujme zabezpečenia obsahovej vyváženosti

a zastúpenia rôznych názorov na fungovanie obce a skutočné fungovanie takéhoto orgánu.

- Na internetovej stránke obce trvalo zverejniť všetky zmluvné vzťahy s externými subjektmi zabezpečujúcimi mediálnu politiku obce resp. štatúty obecných médií.

## O AUTOROCH

**Tomáš Jacko** vyštudoval politológiu a medzinárodné vzťahy, a verejnú správu na University of Manchester. Pôsobil ako stážista v TIS, v televízii TA3 a na Ministerstve hospodárstva SR. Od januára 2010 pracuje v TIS ako programový koordinátor a zároveň pôsobí ako doktorand na Ústave verejnej politiky a ekonómie FSEV UK v Bratislave.

**Ivan Rončák** vyštudoval históriu a politológiu na Filozofickej fakulte UK v Bratislave. V TIS pôsobí ako programový koordinátor. Venuje sa verejnej kontrole moci, predovšetkým v rámci územnej samosprávy, ako aj politickej publicistiky. Pôsobí zároveň ako doktorand na Ústave verejnej politiky a ekonómie FSEV UK v Bratislave.

**Gabriel Šípoš** vyštudoval ekonómiu a politológiu na Stredoeurópskej univerzite (CEU) v Budapešti, a žurnalistiku na Academia Istropolitana Nova v Bratislave. Od roku 2001 pracoval ako analytik v inštitúte INEKO, predovšetkým na projekte zlepšovania profesionality a etiky médií – blogu Slovak Press Watch. Riaditeľom TIS je od roku 2009.



## ZDROJE

FOCUS (2003) *Názory verejnosti na miestnu samosprávu* (prieskum pre Transparency International Slovensko).

FOCUS (2007) *Názory verejnosti na miestnu samosprávu* (prieskum pre Transparency International Slovensko). November 2007.













MVK (2010a) *Názory obyvateľov Martina a Krupiny na aktuálne problémy korupcie a klientelizmu v podmienkach samosprávy* (kvalitatívny prieskum). Bratislava, september 2010. Zber údajov august 2010.

MVK (2010b) *Názory obyvateľov mesta Martin na aktuálne problémy korupcie a klientelizmu v podmienkach samosprávy* (kvantitatívny prieskum). Bratislava, september 2010. Zber údajov august 2010.

Šípoš G., E. Sičáková-Beblavá, T. Jacko (2010) *Protikorupčné minimum 2010: hodnotenia, odporúčania a stav korupcie na Slovensku*, TIS.

# PRÍLOHA 1:

Rebríček Otvorená samospráva 2010: hodnotenie 100 najväčších samospráv na Slovensku  
<http://samosprava.transparency.sk>

Poradie	samospráva	Celk. skóre	Zn.												
1.	Šaľa	71%	A-	90%	67%	84%	50%	88%	65%	28%	40%	49%	90%	100%	
2.	Banská Bystrica	70%	B+	100%	60%	77%	50%	100%	43%	55%	30%	53%	90%	17%	
3.	Martin	67%	B+	70%	67%	84%	60%	100%	36%	70%	90%	46%	20%	17%	
4.	Bratislava - Petržalka	66%	B+	100%	27%	84%	70%	100%	58%	53%	20%	38%	20%	67%	
5.	Rožňava	61%	B	100%	47%	70%	45%	69%	29%	23%	40%	0%	80%	100%	
6.	Bratislava - Staré Mesto	60%	B-	100%	60%	64%	70%	82%	36%	17%	0%	0%	80%	0%	
7.	Žilina	58%	B-	90%	27%	64%	10%	100%	50%	60%	60%	30%	80%	34%	
8.	Bratislava	57%	B-	80%	64%	77%	40%	63%	0%	28%	20%	34%	90%	34%	
9.	Košice	56%	B-	100%	24%	50%	40%	57%	15%	40%	60%	34%	100%	84%	
10.	Považská Bystrica	52%	C+	78%	57%	70%	10%	57%	29%	50%	20%	0%	100%	17%	
11.	Nitra	52%	C+	85%	34%	57%	10%	63%	86%	22%	20%	49%	80%	0%	
12.	Levice	51%	C+	93%	34%	70%	10%	63%	29%	17%	20%	30%	80%	17%	
13.	Pezinok	50%	C	65%	34%	57%	40%	63%	0%	36%	60%	49%	80%	84%	
14.	Handlová	50%	C	85%	20%	70%	10%	44%	29%	33%	60%	49%	80%	34%	
14.	Senec	50%	C	65%	77%	37%	10%	50%	29%	40%	70%	0%	90%	67%	
16.	Kežmarok	50%	C	90%	34%	64%	10%	63%	29%	25%	20%	30%	100%	0%	
17.	Trnava	50%	C	70%	34%	67%	25%	63%	50%	29%	40%	19%	80%	17%	
18.	Spišská Nová Ves	49%	C	93%	54%	27%	10%	63%	0%	30%	40%	38%	80%	84%	
19.	Humenné	49%	C	75%	54%	40%	40%	82%	29%	31%	0%	19%	30%	84%	
19.	Snina	49%	C	80%	44%	47%	10%	63%	29%	40%	20%	57%	80%	17%	
21.	Banská Štiavnica	49%	C	85%	57%	37%	30%	44%	0%	42%	0%	0%	100%	100%	
22.	Zvolen	48%	C	80%	60%	47%	0%	63%	22%	58%	20%	0%	80%	0%	
23.	Myjava	45%	C-	88%	20%	44%	10%	63%	29%	49%	0%	0%	80%	67%	
24.	Liptovský Mikuláš	45%	C-	68%	30%	37%	40%	63%	0%	55%	20%	30%	60%	84%	
24.	Poprad	45%	C-	93%	47%	20%	10%	50%	22%	40%	20%	72%	30%	17%	
26.	Malacky	45%	C-	95%	30%	37%	10%	44%	29%	24%	20%	30%	80%	17%	
27.	Vranov nad Topľou	45%	C-	90%	20%	50%	10%	63%	0%	45%	20%	19%	80%	17%	
28.	Prešov	44%	C-	85%	37%	27%	0%	50%	29%	50%	30%	30%	90%	17%	
29.	Bardejov	44%	C-	100%	10%	30%	10%	63%	29%	42%	0%	30%	100%	17%	

29.	<b>Stará Ľubovňa</b>	44%	C-	78%	44%	57%	10%	44%	29%	35%	20%	0%	20%	84%
31.	<b>Moldava nad Bodvou</b>	44%	C-	65%	44%	27%	40%	63%	29%	33%	20%	30%	40%	84%
32.	<b>Vráble</b>	44%	C-	88%	20%	27%	10%	63%	65%	45%	40%	49%	20%	0%
33.	<b>Kolárovo</b>	44%	C-	78%	30%	27%	30%	63%	22%	30%	0%	50%	90%	17%
34.	<b>Piešťany</b>	43%	C-	40%	64%	77%	10%	50%	29%	15%	20%	0%	90%	0%
35.	<b>Sereď</b>	43%	C-	83%	27%	57%	10%	44%	0%	28%	40%	4%	80%	17%
36.	<b>Bytča</b>	42%	C-	48%	20%	84%	40%	44%	65%	29%	0%	30%	30%	0%
37.	<b>Prievidza</b>	42%	C-	88%	34%	44%	10%	50%	0%	15%	0%	19%	80%	67%
38.	<b>Čadca</b>	42%	C-	75%	54%	27%	10%	63%	29%	25%	20%	0%	80%	0%
39.	<b>Nová Dubnica</b>	42%	C-	68%	47%	50%	10%	63%	29%	20%	20%	53%	0%	17%
40.	<b>Trenčín</b>	42%	C-	80%	34%	64%	10%	50%	0%	8%	0%	19%	80%	17%
41.	<b>Dubnica nad Váhom</b>	42%	C-	85%	14%	37%	10%	57%	36%	13%	0%	35%	80%	67%
42.	<b>Bratislava - Nové Mesto</b>	42%	C-	95%	20%	27%	10%	63%	29%	38%	0%	0%	40%	84%
43.	<b>Nové Mesto nad Váhom</b>	41%	C-	85%	24%	24%	40%	63%	0%	15%	40%	30%	60%	17%
44.	<b>Senica</b>	41%	C-	95%	14%	24%	10%	38%	0%	54%	0%	30%	100%	67%
45.	<b>Košice - Staré Mesto</b>	41%	C-	78%	24%	47%	25%	25%	50%	60%	0%	0%	0%	84%
46.	<b>Rimavská Sobota</b>	41%	C-	70%	14%	37%	10%	63%	0%	50%	40%	34%	100%	34%
47.	<b>Veľké Kapušany</b>	41%	C-	65%	20%	44%	10%	57%	29%	58%	0%	30%	60%	67%
48.	<b>Nové Zámky</b>	41%	C-	65%	34%	27%	30%	63%	29%	39%	0%	30%	80%	0%
49.	<b>Partizánske</b>	40%	D+	68%	20%	27%	10%	63%	29%	23%	20%	30%	80%	100%
50.	<b>Štúrovo</b>	39%	D+	58%	30%	40%	25%	50%	0%	46%	40%	30%	60%	17%
51.	<b>Košice - Sídliisko KVP</b>	39%	D+	80%	20%	27%	10%	50%	29%	58%	0%	30%	20%	67%
52.	<b>Brezno</b>	39%	D+	83%	24%	27%	10%	50%	29%	27%	0%	0%	100%	17%
53.	<b>Bánovce nad Bebravou</b>	38%	D+	60%	24%	27%	10%	63%	0%	15%	40%	57%	90%	67%
54.	<b>Bratislava - Podunajské Biskupice</b>	38%	D+	70%	30%	47%	10%	38%	29%	18%	0%	30%	30%	67%
55.	<b>Bratislava - Dúbravka</b>	38%	D+	85%	30%	27%	10%	63%	0%	23%	20%	0%	20%	84%
56.	<b>Bratislava - Ružinov</b>	38%	D+	75%	20%	40%	10%	57%	0%	18%	0%	34%	100%	0%
57.	<b>Komárno</b>	38%	D+	88%	20%	17%	10%	44%	0%	46%	20%	0%	100%	17%
58.	<b>Košice - Sever</b>	37%	D+	60%	20%	27%	40%	38%	29%	58%	20%	0%	40%	67%

59.	<b>Košice - Nad jazerom</b>	37%	D+	70%	24%	47%	10%	25%	0%	58%	0%	30%	30%	67%
60.	<b>Púchov</b>	37%	D+	48%	17%	47%	10%	57%	43%	50%	20%	0%	80%	17%
61.	<b>Michalovce</b>	37%	D+	65%	14%	30%	10%	57%	29%	56%	20%	0%	80%	17%
62.	<b>Dunajská Streda</b>	36%	D+	50%	24%	37%	10%	82%	0%	28%	30%	30%	90%	0%
63.	<b>Levoča</b>	36%	D+	60%	24%	20%	40%	50%	50%	18%	0%	0%	80%	17%
64.	<b>Stropkov</b>	36%	D+	63%	34%	27%	10%	57%	29%	28%	40%	30%	20%	0%
65.	<b>Stará Turá</b>	36%	D+	68%	20%	27%	10%	38%	29%	39%	20%	30%	20%	84%
66.	<b>Holíč</b>	36%	D+	53%	27%	17%	10%	82%	29%	21%	20%	34%	80%	17%
67.	<b>Veľký Meder</b>	35%	D	60%	30%	27%	10%	63%	29%	15%	20%	15%	20%	84%
68.	<b>Tvrdošín</b>	35%	D	70%	40%	27%	10%	19%	43%	21%	0%	38%	20%	17%
69.	<b>Modra</b>	35%	D	70%	30%	27%	10%	63%	29%	26%	20%	0%	10%	17%
70.	<b>Lučenec</b>	35%	D	80%	34%	27%	10%	38%	0%	8%	0%	15%	80%	0%
71.	<b>Košice - Dargovských hrdinov</b>	34%	D	70%	24%	7%	40%	38%	0%	58%	0%	30%	20%	67%
71.	<b>Košice - Sid. Ťahanovce</b>	34%	D	85%	7%	7%	10%	63%	0%	58%	40%	0%	20%	67%
73.	<b>Fil'akovo</b>	34%	D	58%	24%	27%	10%	63%	0%	33%	0%	30%	80%	17%
74.	<b>Revúca</b>	34%	D	70%	34%	14%	10%	63%	0%	46%	20%	0%	30%	17%
75.	<b>Šamorín</b>	33%	D	60%	34%	27%	10%	50%	29%	15%	20%	30%	20%	17%
76.	<b>Kysucké Nové Mesto</b>	33%	D	50%	34%	37%	10%	38%	0%	18%	20%	30%	40%	84%
77.	<b>Žiar nad Hronom</b>	33%	D	58%	20%	24%	10%	38%	0%	23%	40%	49%	80%	17%
78.	<b>Skalica</b>	33%	D	35%	34%	27%	10%	63%	0%	35%	20%	0%	90%	84%
79.	<b>Topoľčany</b>	33%	D	60%	24%	47%	10%	57%	0%	17%	20%	0%	0%	67%
80.	<b>Svidník</b>	32%	D	33%	20%	34%	10%	63%	0%	55%	0%	0%	90%	84%
81.	<b>Košice - Západ</b>	31%	D	70%	10%	27%	10%	57%	0%	58%	20%	0%	20%	0%
82.	<b>Ružomberok</b>	31%	D	55%	20%	7%	0%	50%	29%	39%	40%	0%	60%	67%
83.	<b>Stupava</b>	31%	D	45%	10%	47%	10%	57%	0%	11%	20%	30%	80%	0%
84.	<b>Bratislava - Karlova Ves</b>	31%	D	50%	20%	37%	10%	63%	0%	24%	0%	0%	40%	67%
84.	<b>Dolný Kubín</b>	31%	D	20%	34%	47%	10%	50%	0%	53%	20%	0%	40%	84%
84.	<b>Sabinov</b>	31%	D	13%	30%	27%	10%	57%	43%	50%	40%	4%	90%	17%
87.	<b>Bratislava - Rača</b>	30%	D-	35%	24%	47%	25%	13%	29%	14%	0%	30%	80%	0%
88.	<b>Hlohovec</b>	30%	D-	65%	14%	20%	10%	50%	0%	13%	0%	30%	80%	0%
89.	<b>Košice - Juh</b>	29%	D-	45%	0%	47%	25%	57%	0%	60%	0%	0%	20%	17%

90.	<b>Veľký Krtíš</b>	29%	D-	60%	10%	20%	10%	25%	29%	32%	0%	0%	80%	17%
91.	<b>Trebišov</b>	28%	D-	50%	20%	30%	0%	63%	0%	43%	20%	0%	20%	17%
92.	<b>Bratislava - Vrakúňa</b>	28%	D-	65%	20%	27%	10%	13%	29%	11%	0%	30%	20%	17%
93.	<b>Sečovce</b>	28%	D-	20%	30%	27%	10%	38%	29%	36%	40%	4%	90%	0%
94.	<b>Galanta</b>	28%	D-	50%	10%	27%	10%	13%	0%	11%	40%	65%	70%	17%
95.	<b>Šurany</b>	26%	D-	43%	14%	20%	10%	63%	0%	39%	0%	0%	20%	84%
96.	<b>Bratislava - Devínska Nová Ves</b>	25%	E+	60%	10%	27%	10%	25%	29%	14%	0%	0%	10%	17%
96.	<b>Detva</b>	25%	E+	40%	20%	27%	10%	38%	0%	14%	20%	0%	60%	17%
98.	<b>Krompachy</b>	23%	E+	25%	20%	37%	10%	50%	0%	39%	0%	0%	20%	17%
99.	<b>Smižany</b>	22%	E+	25%	34%	20%	10%	25%	0%	36%	40%	0%	20%	17%
100.	<b>Zlaté Moravce</b>	22%	E+	45%	24%	7%	10%	0%	0%	21%	0%	30%	30%	84%



